

அரங்கம் செய்திகள்

தமிழ் மக்களுக்கான ஒரு தொடர்புடகம்

வார இதழ் - இலவசம்

வெள்ளி, ஆகஸ்ட் 02 இதழ் - 73

அரங்கம்

விளம்பரங்களுக்கு

+44 7437665259

arangamnews@gmail.com

தேர்தலை தர்க்கரீதியான கேள்விகளுடன் அனுகுங்கள் மக்களே

பக்கம் - 03

சின்ன மீனும் போடாமல் பெரிய மீன் பிடிக்கும் முஸ்லிம் அரசியல்வாதிகள்

பக்கம் - 04

சாதிக்கும் படுவான்கரைப் பெண்கள்

படுவான்கரைப் பெண்கள் சாதிக்கப் பிறந்தவர்களே!

பக்கம் -07

குமரன் கோவில் குரவையொலி... மனிதகுலத்தின் ஆதிமுதல் ஒலிக்கும் குலவை

பக்கம் -06



மட்டக்களப்பில் உடன் அமுலாகும் வகையில் நீர் வெட்டு

மட்டக்களப்பு மாவட்டத்தில் உடனடியாக அமுலுக்கு வரும் வகையில் நீர் வெட்டினை தேசிய நீர் வழங்கல் வடிகாலமைப்புச் சபை அறிவித்துள்ளது.

இதற்கான அறிக்கை ஒன்றை மாவட்டச் செயலக ஊடகப்பிரிவின் ஊடாக சபை அனுப்பி வைத்துள்ளது. அந்த அறிக்கையின்படி பல இடங்களில் பல மணிநேரம் நீர் வெட்டை சபை அமுல்படுத்தவுள்ளது.

நீர் வழங்கல் வடிகாலமைப்புச் சபையின் அறிக்கை வருமாறு:

மட்டக்களப்பு பிராந்தியத்தில் தொடர் வரட்சியானகாலநிலை நிலவுவதனால் இப்பிராந்தியத்திற்கு பிரதானமாக குடிநீரை வழங்கும் உன்னிச்சை குளத்தினதுநீர் மட்டம் வெகுவாக குறைவடைந்து வருவதோடு இன்னும் ஒருமாதத்திற்கு விநியோகிக்க தேவையான நீரே காணப்படுவதனால் மறு அறிவித்தல் வரும் வரை பின்வரும் நீர் விநியோக திட்டங்களில் உடன் (01.08.2019) அமுலாகும் வகையில் நீர் வெட்டு குறிப்பிட்ட மணித்தியாலங்களில் அமுல்படுத்தப்படும் என தேசிய நீர் வழங்கல்வடிகாலமைப்புச் சபையின் மட்டக்களப்பு பிராந்தியமுகாமையாளர் டி.ஏ.பிரகாஸ் தெரிவித்துள்ளார்.

அந்த வகையில் வவுணதீவு நீர் வழங்கல் திட்டத்தில் காலை 10.00 மணி தொடக்கம் மாலை 04.00 மற்றும் இரவு 10.00 மணி தொடக்கம் காலை 04.00 மணி வரையும்;

செங்கலடி. வாழைச்சேனை காலை 10.00 மணி தொடக்கம் மாலை 04.00 மற்றும் இரவு 10.00 மணி தொடக்கம் காலை 05.00 மணி வரையும்;

ஏறாலூர் காலை 10.00 மணி தொடக்கம் மாலை 04.00 மற்றும் இரவு 11.00 மணி தொடக்கம் காலை 05.00 மணி வரையும்;

ஆரையம்பதி காலை 10.00 மணி தொடக்கம் மாலை 04.00 மற்றும் இரவு 10.00 மணி தொடக்கம் காலை 05.00 மணி வரையும்;

காத்தான்குடி காலை 09.00 மணி தொடக்கம் மாலை 04.00 மற்றும் இரவு 10.00 மணி தொடக்கம் காலை 04.00 மணி வரையும்;

கல்லடி காலை 09.00 மணி தொடக்கம் பகல் 12.00 மற்றும் இரவு 10.00 மணி தொடக்கம் காலை 06.00 மணி வரையும்;

இருதயபுரம் காலை 08.00 மணி

தொடர்ச்சி.. 02ம் பக்கம்

அம்பாறையில் 631 பட்டதாரிகளுக்கு நியமனக் கடிதங்கள் வழங்கும் நிகழ்வு

- காரைதீவு நிருபர் சகா -

631வேலையற்ற பட்டதாரிகளை ஆட்சேர்ப்பு செய்வதற்கான நியமனக் கடிதங்கள் வழங்கும் நிகழ்வு அம்பாறையில் ஹாடி உயர் தொழிநுட்ப கல்லூரியில் நேற்று(01) வியாழக்கிழமை நடைபெற்றது.

ஒரு வருட பயிற்சியினை பெற



தொடர்ச்சிபக்கம்...02

கல்முனைப் பிரச்சினை சுமுகமாகத் தீர் வழிபிறக்குமா?



(வி.ரி.சகாதேவராஜா)

கடந்த இருமாதங்களாக இலங்கையின் பிரதான பேசுபொருளாக இருந்துவந்த கல்முனைப்பிரச்சினை சுமுகமாகத் தீர்த்துவைப்பதற்கான முயற்சிகள் சில முடுக்கிவிட்டிருப்பதாகத் தெரிகிறது.

ஆனாலும் அந்த முயற்சிகளால் தமிழ் மக்கள் தரப்பை முழுமையாக திருப்திப் படுத்த முடியவில்லை என்று நெருங்கிய வட்டாரங்கள் கூறுகின்றன.

உள்நாட்டலுவல்கள் அமைச்சர் வஜிர

தொடர்ச்சி பக்கம்... 0

ஞாயிறு மற்றும் போயா தினங்களில் வகுப்புகளுக்கு தடை கோரும் மனு

ஞாயிறு மற்றும் போயா நாட்களில் தனியார் வகுப்புக்களை நடத்துவதை தடை செய்யும் சட்ட மூலம் ஒன்றுக்கு ஆதரவாக கத்தோலிக்க பேராயர் மல்கம் ரஞ்சித்தினால் நீதிமன்றத்தில் மனு ஒன்று தாக்கல் செய்யப்பட்டுள்ளது.



தனிப்பட்ட பாராளுமன்ற உறுப்பினரின் பிரேரணையாக பாராளுமன்ற உறுப்பினர் விஜயதாச ராஜபக்சவினால் பாராளுமன்றத்தின் அங்கீகாரத்துக்காக சமர்ப்பிக்கப்பட்டுள்ள ஞாயிறு மற்றும் நோன்மதி தினங்களில் தனியார் வகுப்புக்கள் நடத்தப்படுவதை தடை செய்யும் விடுமுறைத் திருத்த சட்ட மூலத்துக்கு ஆதரவாக பேராயர் கர்தினால் மெல்கம் ரஞ்சித் ஆண்டகை வியாழனன்று மேல் நீதிமன்றத்தில் தலையீட்டு தரப்பினராக மனு ஒன்றை தாக்கல் செய்துள்ளார்.

இந்தத் திருத்தச்சட்ட மூலத்தை சவாலுக்குப்படுத்தி தனியார் வகுப்புகளை நடத்தும் சத்தியக்கு ஆராச்சி என்பவர் உள்ளிட்ட சிலர் உயர் நீதிமன்றத்தில் விஷேட மனுக்கள் சிலவற்றை தாக்கல் செய்துள்ளனர். தஹாம் என்ற அறநெறிக்கல்விக்கு தடை ஏற்படும் வகையில் தனியார் வகுப்புக்கள் நடத்தப்படுவது மொத்த கல்வி துறைகள்

தொடர்ச்சி பக்கம்... 02

HOTEL NIRUTHA

Main Road, Kommathurai, Chenkalady, Sri Lanka.

Hotline: +94 717 412 292

அரங்கம் செய்திகளுக்கான ஆதரவில் கைகொர்ப்போம் ஹொட்டல் நிருத்தா

அமைச்சர் சஜித் பிரேமதாசு வினால் நாடாளாவிய ரீதியில் முன்னெடுக்கப்படும் வீடமைப்புத் திட்டத்தின் மற்றுமொரு கட்டம்



மட்டக்களப்பு மாவட்டத்திற்கான சஜித் பிரேமதாசு அவர்களின் இணைப்பாளரும் எஸ்.பீ.ஜீ அணியின் மாவட்ட தலைவருமாகிய ம.ஜெகவண்ணன் அவர்களின் வேண்டுகோளிக்கு அமைவாக இதுவரை மட்டக்களப்பு மாவட்டத்தில் வீட்டுத்திட்டங்கள் நிர்மாணிக்கப்படாத பிரதேச செயலாளர் பிரிவுகளிற்கு வீட்டுத்திட்டங்களை நிர்மாணிப்பதற்கு அமைச்சர் சஜித் பிரேமதாசு அனுமதியளித்துள்ளார்.

மட்டக்களப்பு மாவட்டத்தில் இதுவரை காலமும் வீடுகள் நிர்மாணித்துக் கொடுக்கப்படாத கிராமங்களில் வீட்டற்ற வசதி குறைந்த மக்களிற்கு வீடுகள் நிர்மாணித்துக் கொடுக்கப்படவுள்ளன. அதனடிப்படையில் மட்டக்களப்பு மாவட்ட அரசாங்க அதிபர் மா.உதயகுமார் அவர்களின் ஆலோசனைக்கு அமைவாக மட்டக்களப்பு காணி சீர்திருத்த ஆணைக்குழுவின ஆணையாளர் நே.வி.ம.ராஜ் அவர்களினால் 11 வீடமைப்புத் திட்டங்களிற்காக காணிக் கச்சேரிகள் நடாத்தப்பட்டு காணிகள் வழங்கப்பட்டுள்ளமை குறிப்பிடத்தக்கது.

அத்தோடு 15 புதிய வீட்டுத்திட்டத்திற்காக மண்முனை வடக்கு பிரதேச செயலகத்திற்கு உட்பட்ட கிராம உத்தியோகத்தர் பிரிவுகளில் புதிய வீட்டுத்திட்டத்தினையும் அமைப்பதற்கும் அண்மையில் அமைச்சர் அவர்களினால் அனுமதியளிக்கப்பட்டுள்ளது.

அ த ன ட ி ப் ப ட ட ி ய ி ல் நிர்மாணிக்கப்படவுள்ள 650 வீடுகளை உள்ளடக்கிய 26 மாதிரி வீட்டுத்திட்ட கிராமங்களில் மட்டக்களப்பு மாவட்ட தமிழ் ஊடகவியலாளர்கள் ஒன்றியம் மற்றும் இந்து குருமார் ஒன்றியம் ஆகியவற்றின் வேண்டுகோளிக்கு அமைவாக ஏலவே அமைச்சரினால் அனுமதியளிக்கப்பட்ட வீட்டுத்திட்டங்கள் உள்ளடங்குவதுடன், தலா 750,000 இலட்சம் ரூபாய் பெறுமதியான 25 வீடுகளை உள்ளடக்கிய 26 வீட்டுத்திட்டங்களுக்காக 48 மில்லியன் ஏழு இலட்சத்து ஐம்பதாயிரம் ரூபாய் நிதி ஒதுக்கப்பட்டுள்ளதாகவும், இவ் வீட்டுத்திட்டங்களிற்காக உள்ளகப் பாதை, மின்சாரம் மற்றும் நீர் வசதிகள் என்பன ஏற்படுத்திக் கொடுக்கப்படவுள்ளதாக எஸ்.பீ.ஜீ அணியின் மாவட்ட தலைவரின் ம.ஜெகவண்ணன் தெரிவித்தார்.

அமைச்சரின் ஆலோசனைக்கு அமைவாக குறித்த மாதிரிக் கிராமங்களுக்கான வேலைத்திட்டங்கள் மிக விரைவில் ஆரம்பிக்கப்படவுள்ளமை குறிப்பிடத்தக்கது.

'காரைதீவை புனிதப்பிரதேசமாக பிரகடனப்படுத்தப்பட வேண்டும்!' தமிழ், சமய ஆர்வலர்கள் கோரிக்கை!



(காரைதீவு நிருபர் சகா)

'உலகின் முதல் தமிழ் பேராசிரியர் முத்தமிழ் வித்தகர் சுவாமி விபுலாநந்தர் அடிகளார் தமிழுக்கும் சைவத்திற்கும் சமூகத்திற்கும் சமூகத் துறவியாக தனது வாழ்வை அர்பணித்தமைக்காக அவர் பிறந்த கிழக்கிலங்கையின் காரைதீவு பிரதேசத்தை 'புனிதப்பிரதேசம்' ஆக பிரகடனப்படுத்துவற்கான நடவடிக்கையை இந்து கலாசார அமைச்சர் மனோகணேசன் எடுக்கவேண்டுமென பணிவான வேண்டுகோளை விடுக்கின்றோம்' என்று கிழக்குவாழ் தமிழ் மற்றும் சமய ஆர்வலர்கள் கோரிக்கை விடுத்துள்ளனர். அவர்களது வேண்டுகோளில் மேலும் குறிப்பிடப்பட்டுள்ளதாவது:

காரைதீவு என்பதும் தமிழ் மக்களின் பண்பாட்டின் வரலாற்றின் தொன்மையையும் பாரம்பரியத்தையும் உணர்த்துகிறது. தமிழர்கள் வாழ்ந்த பகுதிகளில் கரையோரத் தீவுகளை காரைதீவு என அழைக்கின்றனர். வடக்கில் யாழ்ப்பாணம் காரைதீவும் கிழக்கில் அம்பாறை காரைதீவும் வடமேற்கில் புத்தளம் காரைதீவும் தமிழர் தாயக நிலத்தின் எல்லைகளாக அமைகின்றன. இவற்றின் வாழ்வு மற்றும் பண்பாட்டு முக்கியத்துவங்கள் தமிழர் பாரம்பரியத்தின் சீரமைக்கு தக்க உதாரணங்களாகவும் மேன்மை பெறுகின்றன.

குறிப்பாக தமிழர்களின் முக்கியத்துவம் வாய்ந்த மூன்று முனைகளில் இப்பெயரின் பயன்பாடு பண்டைய காலம் தொட்டு காணப்படுகிறது. வீரமுனை கண்ணகியம் மனின் வரலாறு கி.பி 2ஆம் நூற்றாண்டுடன் தொடர்புடையது. தென்னிந்தியாவில் சேரன் செங்குட்டுவன் கண்ணகிக்கு விழா எடுத்த காலத்தில் கொண்டுவரப்பட்ட கண்ணகி சிலையே வீரமுனை கண்ணகி சிலை என்று வரலாற்று ஆதாரங்கள் குறிப்பிடுகின்றன. அதேவேளை காரைதீவு கண்ணகி அம்மன் ஆலயம் இதேகாலத்தில் இவ்வாறு அமையப்பெற்ற ஆலயம் என்பதும் காரைதீவின் பண்டைய வரலாற்றிற்கு ஆதாரம் சேர்ப்பிக்கின்றமை மற்றுமொரு சிறப்பாகும்.

இவைகளைக் கருத்திற்கொண்டு முத்தமிழ் வித்தகரின் பணிகளை கௌரவிக்க அவரது நாமத்தில் கிழக்கு பல்கலைக் கழகத்தின் அழகிய கற்கைகள் நிறுவகம் மற்றும் இலங்கை அரசின் முத்திரை வெளியீடு போன்ற வரிசையில் அவர் பெயர் என்றும் மங்கலாண்மை அவரை ஈன்ற காரைதீவு மண்ணுக்கும் இந்த கௌரவத்தை பெற்றுக்கொடுத்து தமிழுக்கும் சைவத்திற்கும் அறப்பணியாற்றியோர் வரிசையில் தங்களையும் இணைத்துக்கொள்வீர்களென்று திடமாக நம்புகின்றோம்.

காரைதீவில் ஆடிஅமாவாசைத்தீர்த்தம்.!



(காரைதீவு நிருபர் சகா)

'காரைதீவு பூநீ நந்தவன சித்திவிநாயகர் ஆலயத்தின் வருடாந்த ஆடி மஹோற்சவப் பெருவிழாவின் சமுத்திர தீர்த்தம் கடந்த (31) புதன்கிழமை மஹோற்சவகுரு சிவபூநீ குமாரசேவற்கொடியோன் குருக்கள்



தலைமையில் காரைதீவு சமுத்திரத்தில் நடைபெற்றது. அதன்போதான படங்கள் இவை. கற்கைகள் நிறுவகம் மற்றும் இலங்கை அரசின் முத்திரை வெளியீடு போன்ற வரிசையில் அவர் பெயர் என்றும் மங்கலாண்மை அவரை ஈன்ற காரைதீவு மண்ணுக்கும் இந்த கௌரவத்தை பெற்றுக்கொடுத்து தமிழுக்கும் சைவத்திற்கும் அறப்பணியாற்றியோர் வரிசையில் தங்களையும் இணைத்துக்கொள்வீர்களென்று திடமாக நம்புகின்றோம்.

கடற்படை நடவடிக்கைகளின் போது பீடி இலைகள் மீட்பு

(காரைதீவு நிருபர் சகா)

'கடற்படை வீரர்கள், கச்சைத்தீவு மற்றும் வடக்கு கடல் பகுதியில் நடத்தப்பட்ட தேடுதல் நடவடிக்கைகளின் போது, 2019 ஜூலை 31 அன்று 50 கிலோ பீடி இலைகளை மீட்டனர்.

கச்சைத்தீவின் தெற்குப் பகுதியில் மேற்கொண்ட ரோந்து நடவடிக்கையின் போது, வடக்கு கடற்படைத் தளத்துடன் இணைக்கப்பட்ட கடற்படை வீரர்கள் குழு 30 கிலோ கிராம் பீடி இலைகளைக் கொண்ட ஒரு பொதியை கண்டுபிடித்துள்ளது.

மேலும், வடக்கு கடற்படை கட்டளையுடன் இணைக்கப்பட்ட ஒரு விரைவான தாக்குதல் கப்பலில் கடற்படை வீரர்கள் நெடுந்தீவிற்கு வெளியே கடல்களில் ரோந்து சென்றபோது, சந்தேகத்திற்கிடமான மற்றொரு பொதி மிதப்பதைக் கண்டனர். பொதி சோதனை செய்யும் போது அதில் 20 கிலோ பீடி இலைகள் கண்டுபிடித்துள்ளனர். பறிமுதல் செய்யப்பட்ட பீடி இலைகளை யாழ்ப்பாண சுங்கத்திட்டம் ஒப்படைக்கப்பட்டுள்ளது. தொடர்ச்சியான கடற்படை நடவடிக்கைகளின் விளைவாக பீடி இலைகளை எடுத்துச் செல்வதை கடத்தல்காரர்கள் விட்டுச் சென்றிருக்கலாம் என்று நம்பப்படுகிறது.

மட்டக்களப்பில் உடன்

தொடக்கம் மாலை 05.00 மற்றும் இரவு 10.00 மணி தொடக்கம் காலை 04.00 மணி வரையும்.

இங்கெல்லாம் தினமும் நீர் வெட்டு அமுல்படுத்தப்படும். அதேவேளை களுவஞ்சி குடிமண்தீர் மற்றும் கல்லாறு போன்ற நீர் விநியோகத் திட்டங்களில் மேற்படி நீர் வெட்டு அமுல்படுத்தப்படமாட்டாது எனவும் நீர் வெட்டு அமுலாகும் நீர் வழங்கல் திட்டங்களிலுள்ள பாவனையாளர்கள் நீரினை சேமித்து விரையமின்றி பாவிக்குமாறும் பிராந்திய முகாமையாளர் மேலும் கேட்டுள்ளார்.

ஞாயிறு மற்றும் போயா..

மீது மேற்கொள்ளப்படும் அபகீர்த்தியாகும் என்றும் பேராயர் தெரிவித்துள்ளார்.

தனியார் வகுப்புகளை நடத்துவது பணம் சம்பாதிக்கும் நடவடிக்கையாக அமைந்திருப்பதாகவும் அவர் மேலும் குறிப்பிட்டுள்ளார்.

அம்பாறையில் 631

இவ்வேலையற்ற பட்டதாரிகளை ஆட்சேர்ப்பு செய்வதற்கான நியமனக் கடிதங்கள் வழங்கும் நிகழ்வு பிரதமர் ரணில் விக்கிரமசிங்க அவர்களின் வழிகாட்டலில் தேசிய கொள்கைகள் பொருளாதார விவகாரங்கள் மீள்குடியாற்ற மற்றும் புனர்வாழ்வு வடமாகாண அபிவிருத்தி மற்றும் இளைஞர் விவகார அமைச்சின் ஏற்பாட்டில் நடந்தது. நாடு தழுவிய ரீதியில் வேலையற்ற பட்டதாரி பயிலுனர்களுக்கான நேர்முகப் பரீட்சைகளில் தெரிவு செய்யப்பட்ட உள்வாரி வெளிவாரி பட்டதாரிகள் 16800 பேர்களின் நியமனக்கடிதங்கள் அலரிமாளிகை மற்றும் மாவட்டச் செயலகங்கள் ரீதியாக நியமனக் கடிதங்கள் வழங்கப்பட்டு வருகின்றன.

அதன் அடிப்படையில் அம்பாறை மாவட்டத்தில் தெரிவு செய்யப்பட்ட 631 பட்டதாரி பயிலுனர்களுக்கான நியமனக் கடிதம் வழங்கும் நிகழ்வு வியாழக்கிழமை (1) காலை 9.30 மணியளவில் நடைபெற்றது.

மாவட்டச் செயலாளர் டி.எம்.எல். பண்டாரநாயகா அவர்களின் தலைமையில் நடைபெற்ற இந்நிகழ்வில் பிரதம அதிதியாக பெற்றோலிய வள அபிவிருத்தி பிரதியமைச்சர் அனோமா கமகே, விஷேட அதிதிகளாக பாராளுமன்ற உறுப்பினர்கள்களான எம்.ஜ.எம்.மன்கூர், கலாநிதி எஸ்.எம். இஸ்மாயில் மற்றும் அம்பாறை மாவட்ட பிரதேச செயலகங்களின் பிரதேச செயலாளர்கள் பட்டதாரிகள் என பலரும் கலந்து கொண்ட இந்நிகழ்வில் பட்டதாரிகளுக்கான நியமனக்கடிதத்தை பிரதம அதிதி வழங்கி வைத்தார்.

இதில் மும் மொழி மூல பட்டதாரிகளும் நியமனக் கடிதத்தைப் பெற்றுக் கொண்டார்கள். இதன் மூலம் மாவட்டச் செயலகம் பிரதேச செயலகங்கள் மற்றும் ஏனைய அலுவலகங்களுக்கு இரண்டாம் திகதி முதல் தங்களது கடமையை பொறுப்பற்றும் வகையில் இணைப்புச் செய்யப்பட்டுள்ளார்கள் என்பது குறிப்பிடத்தக்கது.

தேர்தலை தர்க்கரீதியான கேள்விகளுடன் அணுகுங்கள் மக்களே

வாக்குறுதிகளை அள்ளி வீசாமல் சாத்திய ஆய்வுகளுடன் முன்வையுங்கள் அரசியல்வாதிகளே!

மீண்டும் தேர்தல்களுக்கான காலம் நெருங்கிக்கொண்டிருக்கிறது. அதற்கான ஏற்பாடுகளில் கட்சிகளும் இறங்கிவிட்டன. கூட்டுக்களுக்கான முயற்சிகள் மற்றும் சாத்தியங்கள் பற்றி அரங்கத்தில் வரும் ஏனைய கட்டுரைகளும் பேசுகின்றன. குறிப்பாக கிழக்கு மாகாண மக்களுக்கு என்ன வேண்டும் என்பது பற்றிய ஆதங்கங்களும் வெளிப்படுத்தப்பட்டுள்ளன.

ஆனால், இங்கு ஒரு விடயம் என்னவென்றால் எந்தக் கட்சியும் தாம் தேர்தலில் தேர்ந்தெடுக்கப்பட்டால் என்ன செய்யப்போகிறோம் என்பதை கடந்த காலங்களிலும் சரியாகச் சொல்லவில்லை, இப்போதும் அதற்கான முயற்சிகளைக் காணவில்லை. அவை கடந்த காலங்களில் செய்தவை பொதுவான உணர்ச்சி ஊட்டல்களும் மக்களை ஈர்ப்பதற்கான கவர்ச்சிகரமான வாக்குறுதிகளை முன்வைத்ததுந்தான்.

இந்த உணர்ச்சி ஊட்டல்களும், கவர்ச்சி வாக்குறுதிகளும் பின்னர் நிறைவேற்றப்பட்டதாக வரலாறு பெரிதாகக் கிடையாது. மிகச்சில அரசியல்வாதிகளே தாம் சொன்னதில் மிகச்சிலதையாவது நிறைவேற்றிக் கொடுத்துள்ளனர். மற்றப்படி இங்கு எதுவும் நடக்கவில்லை.

இந்தத்தடவையும் கூட மக்கள் பொதுவாக இந்த அரசியல்வாதிகளின் உணர்ச்சியூட்டல்களையும் பொய் வாக்குறுதிகளையுமே காத்திருப்பது போலவே தென்படுகிறது. இங்கு முதலாவது பிரச்சினை என்னவென்றால் தமது விடயங்கள், தேவைகள் குறித்து

மக்கள் உணர்ச்சி வசப்படாமல் அரசியல்வாதிகள் என்ன செய்யப்போகிறார்கள் என்பதை கேட்க வேண்டும். அரசியல்வாதிகள் சொல்வதை அப்படியே நம்பக்கூடாது. அவற்றில் இருக்கும் சந்தேகங்களுக்கு விளக்கம் கேட்கவேண்டும். மேடையில் அவர்கள் ஆற்றப் போகும் கவர்ச்சிப் பேச்சுக்கள், விதண்டா வாதங்கள் ஆகியவற்றை புறந்தள்ளி தமது முடிவை மக்கள் எடுக்க வேண்டும். இந்தத் தடவையும் அவற்றை அவர்கள் சரியாகச் செய்யாவிட்டால் மீண்டும் ஏமாறுவதைத் தவிர மக்களுக்கு வேறு வழி கிடையாது.

அரசியல்வாதிகள் தாம் தேர்தலில் வென்றால் என்ன செய்யப்போகிறோம் என்பதை தெளிவாகச் சொல்ல வேண்டும். அதற்கு உங்களிடம் தேர்தலில் இறங்கும் முன்பாகவே ஒரு தெளிவான ஆய்வு தேவை. உங்களால் என்ன செய்ய முடியும் என்பது குறித்து முழுமையான ஆய்வு இல்லாமல் வாக்குறுதிகளை முன்வைக்காதீர்கள்.

தமிழ் தேசியத்தின் தூண்கள் நாங்களே என்றும் அபிவிருத்தியின் அடையாளம் நாங்களே என்றும் பொதுவான ஏமாற்றல்கள் வேண்டாம். இவை கடந்த காலங்களில் பல தடவைகள் கேட்டு ஏமாற்ற வாக்குறுதிகள். தேசியவாதமோ அல்லது அபிவிருத்தியோ எதுவாக இருந்தாலும் அதன் பாதையில் அடுத்து வரும் நான்கு அல்லது அந்து வருடங்களில் உங்களால் நிச்சயமாக என்ன செய்ய முடியும் என்பதை மக்கள் மத்தியில் முன்வையுங்கள்.

நீங்கள் கொடுக்கப்போகும் வாக்குறுதிகள்

குறித்து துறைசார் ஆய்வாளர்களின் ஆலோசனைகளைப் பெறுங்கள், அவற்றை தர்க்க நியாயங்களுடன் மக்கள் முன்பாக வையுங்கள். அப்படியான துறைசார் ஆய்வுகள் இல்லாமல் நீங்கள் கொடுக்கப்போகும் வாக்குறுதிகள் நிச்சயமாக போலியானவையே. ஏமாற்றுக்களே.

பொதுமக்களும் உங்கள் வேட்பாளர்களிடம் அல்லது கட்சிகளிடம் 'எப்படி இந்த

சீவகன் யுபாலரட்டம்

வாக்குறுதியை நிறைவேற்ற முடியும் என்ற முடிவுக்கு வந்தீர்கள்?' என்ற விளக்கத்தைக் கேளுங்கள். அதற்காக என்ன ஆய்வுகளைச் செய்தீர்கள், அந்த ஆய்வுகளை நடத்திய துறைசார் நிபுணர்கள் யார், இந்த வாக்குறுதிகளை நிறைவேற்றுவதற்கான வாய்ப்புக்கள் எத்தனை வீதம் இருக்கிறது என்பது போன்ற கேள்விகளைக் கேளுங்கள். அமுத பிள்ளைதான் பால்குடிக்கும். கேள்விகள் கேட்காமல் நியாயம் அல்லது தெளிவு கிடைக்கப்போவதில்லை.

எந்த ஒரு திட்டமும் பூரண ஆய்வுகள் இன்றி போடப்படமுடியாதவை. குறிப்பாக மக்களுக்கான திட்டங்கள் பாராளுமன்றம் உட்பட பல அமைப்புக்களின் ஒத்துழைப்புடன், ஒருங்கிணைப்புடன் மேற்கொள்ளப்பட வேண்டியவை. அவற்றை நிறைவேற்ற பல தரப்பினரின் ஒத்துழைப்புடன் தேவைப்படும். ஆகவே இப்படியான திட்டங்களுக்கு நிச்சயமாக நீண்ட ஆய்வுகளும் பரிசோதனைகளும் தேவைப்படும். அவற்றை செய்து,

திட்டத்தின் சாத்தியப்பாடு குறித்த முடிவுகளைப் பெறாமல் வாக்குறுதிகளை அள்ளிவீசுவது கடந்த காலங்களில் அரசியல்வாதிகள் இலகுவாகச் செய்தவை. அதை நம்பி வாக்குப் போட்டு ஏமாந்தமை மக்கள் செய்த தவறு. ஆகவே இந்தத் தவறை இந்தத்தடவையும் செய்யாதீர்கள். அப்படிச் செய்தீர்களானால் நிச்சயமாக வாக்குறுதியை கொடுத்த அரசியல்வாதி மாத்திரமல்ல அதனை நம்பிய பொதுமக்கள் மீதும் குற்றம் சேரும். ஆகவே கடந்த காலங்களைப் போல ஏமாற்றுதலும் ஏமாறுதலும் இந்தத் தடவை வேண்டாம்.

கடந்த காலங்களில் தேர்தல்களில் வாக்குறுதிகளை கொடுத்து மீண்டும் இந்தத் தடவை தேர்தல்களில் போட்டியிட வருபவர்களுக்கு இன்னும் ஒரு பொறுப்பு இருக்கிறது. கடந்த காலங்களில் தாங்கள் கொடுத்த வாக்குறுதிகளின் நிலை என்ன என்பதை அவர்கள் தெளிவுபடுத்தியாக வேண்டும். அந்தத் திட்டங்கள் நிறைவேற்றப்பட்டனவா, பாதியளவு நிறைவேற்றப்பட்டனவா அல்லது நிறைவேற்றப்படவில்லையா அப்படியானால் அதற்கான காரணங்கள் என்ன, இந்தத்தடவை ஏதாவது புதிய திட்டமா, அதற்கான சாத்திய ஆய்வுகள் என்ன செய்திருக்கிறீர்கள் என்பன போன்றவற்றை மக்களுக்கு விளக்க வேண்டிய அவசியம் அவர்களுக்கு இருக்கிறது. அதை விடுத்து சித்திரையில் செய்து கொடுப்பேன், பொங்கலுக்கு செய்து முடிப்பேன் என்ற உணர்ச்சியூட்டல்கள் வேண்டாம்.

தமிழ் மக்களைப் பொறுத்தவரை
தொடர்ச்சி பக்கம் 15

எது தேசியம்? எங்கே செல்கிறது தமிழ்ச் சமூகம்?

'தமிழீழத்துக்கான போராட்டம் தேசிய விடுதலை போராட்டமாகும்'.

'அதற்காக ஆயுதமேந்தியோர் தேசியத்துக்காக போராடுவோராகும்'

'எமது தேசியத் தலைவர் பிரபாகரன் ஆகும்'

'பிரபாகரனை எதிர்ப்பவர்கள் தமிழ் தேசிய துரோகிகளாகும்'

'தேசியத்துக்கு எதிராக நாம் ஒரு போதும் செயற்படமாட்டோம்'

'கருணா தேசியத்தை காட்டிக்கொடுத்தார்'

'அமல் எம்பி தேசியத்துக்கு துரோகம் செய்து விட்டார்' என்ற வாராக நாம் தினம் தினம் தேசியம் பற்றிய வீர வசனங்களை கடந்த நாற்பதாண்டு காலமாக கேட்டுக்கொண்டே இருக்கின்றோம்.

ஆனால் இந்த தேசியம் என்பது என்ன என்று கேட்டால் அதுபற்றிய குறைந்த பட்ச புரிதலாவது எம்மிடையே இருக்கின்றதா? தேசியம் என்பது பற்றி இரசிய புரட்சியாளன் லெனின் என்ன சொன்னார்? ஸ்டாலின் என்ன சொன்னார்? அல்லது ரோசா லூக்ஸம்பேக் என்ன சொன்னார்? பென்டிக் ஆண்டர்சன் என்ன சொன்னார்? அந்தோனியா கிராம்சி என்ன சொன்னார்? எரிக் ஹாப்ஸ்வாம் என்ன சொன்னார்? என்பதெல்லாம் இன்றைய இளைஞர்கள் அறிந்துகொள்ள கடந்த முப்பது வருடகால யுத்த சூழல் அனுமதிக்கவில்லை என்பது ஒரு

தத்துவார்த்த சோகமாகும்.

எவ்வாறாயினும் இவர்கள் அனைவரது கருத்தையும் கோட்பாடுகளையும் ஒருமித்து நோக்குமிடத்து ஒரு இனம் பேசுகின்ற மொழியும், பின்பற்றுகின்ற கலாசாரமும், வாழுகின்ற நிலமும், கொண்டிருக்கும் பொருளாதாரமும் இணைகின்ற போது அதுவே ஒரு தேசிய இனத்தின் வரையறைகளாகின்றன. அதாவது இவற்றை பேணி பாதுகாத்து அவற்றினடிப்படையில் தலைநிமிர்ந்து வாழுகின்ற உரிமையையே 'சுயநிர்ணயம்' என நாம் பொருள் கொள்ளலாம்.

அறுமுக்குட்டி

நாம் வாழுகின்ற மண்ணையும், காற்றையும், கடலையும் பேணிப் பாதுகாத்தலே இந்த தேசியத்தின் அடிப்படையாகும். அதற்காகவே ஆளும் உரிமையை நாம் கோருகின்றோம் என்பதே அதன் தாற்பரியமாகும். அதேபோன்று அனைவரும் சமம் என்பதும், நாமெல்லாம் ஒரே இனமென்பதும் மனதளவிலும் செயலளவிலும் இருக்கின்ற உணர்வே தேசிய உணர்வாகும். ஆனால் நாமோ செல்வநாயகம் காலத்தில் தமிழ் பேசும் மக்கள் அனைவரும் ஒன்று என்கிறோம், ஆனால் அது செயலளவில் இருக்கவில்லை, தமிழர் தலைவராக மட்டக்களப்பிலிருந்து யாரும் மேலெள கூடாதென்று கட்சி நடாத்தினோம். இதையிலே இஸ்லாமியரை தமிழ் தேசியத்துக்கு வெளியே விட்டோம்,

2002ல் தமிழீழத்தின் நிழல் நிர்வாக கட்டமைப்புக்கு 32 துறை செயலாளர்களை தமிழீழ விடுதலை புலிகள் நியமித்தபோது 31 செயலர்களை வடமாகாணத்துக்குள் சுருட்டிக்கொள்ளாத தகுமோ? என்று கேட்ட கருணாமானாளை மட்டுமன்றி மட்டக்களப்பார் எல்லோரும் தமிழ் தேசிய துரோகிகளே என்றோம்.

இப்போது கிறிஸ்தவரையும் கழித்துவிட்டு இந்துக் கட்சிகளுக்கு அத்திவாரம் இட்டுக்கொண்டிருக்கின்றோம்.

திருமண விளம்பரங்களில் இன்றுவரை மணமகளையும் மணமகளையும் அந்தந்த சாதிக்குள் தேடுகின்றோம். இவையெல்லாம் தேசியமல்ல. தேசிய உணர்வை இப்படி வெளித்தள்ளுகின்ற முறையில்(exclusive nationalism)உருவாக்க முடியாது. தத்தமது சாதிக்குள்ளேயே மணம் முடிக்கின்ற அகமணமுறையை இன்றுவரை பாதுகாத்துக்கொண்டிருக்கும் சாதிச் சமூகம் தமிழராய் திரள்வது எப்படி? என்று கேட்பாரில்லை.

"யாதும் ஊரே யாவரும் கேளிர்" என்கின்ற முறைதான் தேசியமாகும் அனைவரையும் உள்ளீர்த்து (inclusive nationalism) எல்லோருக்கும் இடமுண்டு என்கின்ற முறையிலும் எல்லோருக்குமான தனித்துவங்களுடன் பொதுவான உணர்வினையும் உருவாக்குகின்ற விதத்திலும் இருந்தால் மட்டுமே தேசியம் சாத்தியமாகும். ஆனால் நாமோ மனோ கணேசன் இலங்கை முழுவதற்கும் அமைச்சராயிருந்த போதிலும் வடக்கு கிழக்கில் இவருக்கென்ன

வேலை 'மலையகத்தான் எங்களுக்கு பணியாற்றும்படிக்கு நாம் மானம் கெட்டு விடவில்லை' என்கிற விதத்தில் நடந்து கொண்டோம். நான் இனிமேல் வடக்கு கிழக்கு விடயங்களில் தலையிடமாட்டேன் என்று அவர் அறிக்கை விடுமளவுக்கு அவரை நச்சரித்தவர்கள் யார்? இதுவல்ல தமிழ் தேசியம். இன்றுவரை மலையக மக்களை முழுத்தமிழர்களாக ஏற்றுக்கொள்ள முடியாது கொக்கரிக்கின்ற யாழ்ப்பாணத்து சனாதன மனநிலை ஒருபோதும் தமிழ் தேசியத்தின் வெற்றிக்கு வழிகாட்டாது.

இவையொரு புறமிருக்க நம்மை நாமே ஆளுதல் என்கின்ற அபுதமான சிந்தனையை நாம் ஆட்சியாளர்களை அடையாளமிட்டு சுருக்கி கொண்டோம். சிங்கள ஆட்சியாளர்களுக்கு பதிலாக தமிழ் எம்பிக்களும் அமைச்சர்களும் முதலமைச்சரும் வந்துவிட்டால் தமிழ் தேசியம் தழைத்தோங்கும் என்று அப்பாவித்தனமாக நம்பியுள்ளோம். ஆளுவதற்கான உரிமைக்காகவே மட்டுமே போராட்டம் என்கின்ற எளிமைப்படுத்தப்பட்ட கருத்துருவமே சாமானிய மக்களின் மனநிலையில் ஆழமாக பதிந்துள்ளது.

தமிழர்களே ஆண்டாலும் கூட நமக்கான இயற்கை வளங்களை நமது தேவைகளுக்கு அப்பால் வியாபாரமாக்குவதை ஆதரிப்பது ஒருபோதும் தமிழ் தேசியமாகாது. அது இலம்னைட் தொழிற்சாலையாக இருக்கலாம் கும்புறுமுலை எதனோல்
தொடர்ச்சி பக்கம் 02

சொல்லத் துணிந்தேன்!

17

அண்மையில் யாழ்ப்பாணம், வலிகாமம் மேற்குப்பிரதேசசபை மண்டபத்தில் நடைபெற்ற அமரர்.அ.அமிர்தலிங்கம் அவர்களின் 30வது நினைவுதின நிகழ்வில் உரையாற்றிய மாவை சேனாதிராசா அமிர்தலிங்கத்தின் கொலைமரணத்தைக் 'காலம் தவறிழைத்துவிட்டது' என்ற வாக்கியத்துடன் கடந்து செல்கிறார். அமிர்தலிங்கம் அவர்களைக் கொழும்பில் வைத்து 13.07.1989 அன்று கொலை செய்தவர்கள் 'புலிகள்'தான் என்பது இப்போது பகிரங்கமாக எல்லோருக்கும் தெரிந்ததொரு சங்கதி. அமிர்தலிங்கத்துடன் பேச்சுவார்த்தைக்கு வந்த புலிகள் அவரைச் சுட்டுக்கொன்ற சம்பவம் நிகழ்ந்தபோது மாவை சேனாதிராசாவும் அவ்விடத்தில் இருந்தார். தனது தலைவனான அமிர்தலிங்கத்தைப் புலிகள்தான் சுட்டுக்கொன்றார்கள் என்பதை நன்கு தெரிந்தும் கூடப் பொலிஸாருக்கு அளித்த வாக்கு மூலத்தில் அதனை உறுதிப்பக்கூறாத 'தனயன்தான் மாவை சேனாதிராசா. தனது சட்டக்கல்லூரி மாணவப்பருவத்திலிருந்தே ஆரம்பித்து சுமார் அரைநூற்றாண்டு காலம் தமிழ்மக்களின் நலன்களுக்காய் உழைத்த ஒரு அரசியல் ஆளுமையான - தலைவனான அமிர்தலிங்கம் அவர்களைப் புலிகள் சுட்டுக்கொன்றதொரு பாரதூரமான விடயத்தைக் 'காலம் தவறிழைத்துவிட்டது' என்ற வாக்கியத்தின் மூலம் இலேசாகக் கடந்து செல்வது

மாவை சேனாதிராசாவின் மக்களை எமாற்றுகிற சந்தர்ப்பவாத அரசியலையே கோடிட்டுக்காட்டுகிறது. இந்தியாவின் முன்னாள் பிரதமர் ராஜீவ் காந்தி அவர்களைத் தமிழ்நாட்டில் வைத்துப் புலிகள் தற்கொலைக்குண்டுத்தாக்குதல் மூலம் கொன்ற மிகவும் பாரதூரமான விடயத்தைப் பின்னாளில் புலிகளின் ஆலோசகர் அன்ரன் பாலசிங்கம், அது ஒரு துன்பியல் நிகழ்வு' எனச் செய்தியாளர்களிடம் கூறி அதனை இலேசாகக் கடந்து சென்றதற்கும் இப்போது மாவை சேனாதிராசா காலம் தவறிழைத்துவிட்டது' எனக்கூறி அமிர்தலிங்கத்தின் கொலையைக் கடந்து செல்வதற்கும் வேறுபாடு எனக்குத் தெரியவில்லை. இரண்டுமே சந்தர்ப்பவாதக் கூற்றுக்கள்தான். இவர்களுக்கெல்லாம் மனச்சாட்சி என்று ஒன்றில்லையா என்று எண்ணத் தோன்றுகிறது. இப்படிப்பட்டவர்களா மக்கள் சேவகர்கள்?

அமிர்தலிங்கம் அவர்களின் கொலைமரணம் தமிழ்த்தேசிய அரசியலில் எப்படியான குழப்பத்தை ஏற்படுத்திற்று என்பதையும் ராஜீவ்காந்தி அவர்களின் தற்கொலைக் குண்டுத்தாக்குதல் கொலை தமிழர்களுடைய சமூகபொருளாதார, அரசியல் வாழ்வில் எப்படிப்பட்ட பின்னடைவைப் பின்னாளில்



ஏற்படுத்திற்று என்பதையும் தமிழ் மக்கள் சிந்தித்துப் பார்க்க வேண்டும்.

வெறுமனே விவேகமற்ற வீரசாகசங்களையும் போற்றித் துதிப்பாடிய - புறநானூற்று வீரம் மகிழ்ந்த மனப்போக்கும், கண்ணை மூடிய தனிநபர்வழிபாடும் இறுதியில் தமிழ் மக்களுக்கு ஏற்படுத்திச் சென்ற பேரழிவை இப்போதாவது தமிழ்மக்கள் சிந்தனைக்கு எடுக்கவேண்டும்.

தம்பியப்பா கோபாலகிருஷ்ணன்

மக்கள் நலன் சார்ந்த அரசியலிலும் பொதுவாழ்விலும் சுயவிமர்சனம் அவசியம். உலகில் விமர்சனங்களுக்குட்படாத விடயங்களும் இல்லை; விமர்சனங்களுக்குட்படாத நபர்களும் இல்லை. புராணங்களிலும் இதிகாசங்களிலும் இலக்கியங்களிலும் கடவுள்களும் மன்னர்களும் கூட விமர்சனத்துக்கு உட்படுத்தப்பட்டிருக்கிறார்கள்.

ஆனால் தமிழ்த்தேசிய அரசியலிலும் ஈழ விடுதலைப் போராட்டத்திலும் விமர்சனங்களுக்கும் மாற்றுக்கருத்துக்களுக்கும் இடம் கொடுக்காத இறுக்கமான போக்குத்தான் இறுதியில் தமிழர்களை

முள்ளிவாய்க்கால்வரை அழிவுக்கு இட்டுச் சென்றது. பொதுவாழ்வில் 'ஏகப்பிரதிநிதித்துவம்' என்பது பிற்போக்குத்தனமானது. ஐக்கியம் - ஒற்றுமை என்பது வேறு; ஏகப்பிரதிநிதித்துவம் என்பது வேறு - இரண்டையும் ஒன்றாக போட்டுக் குழப்பக்கூடாது. ஆனால் இன்றும் கூடத் தமிழர் அரசியலில் மாற்றுச் சிந்தனையாளர்களையும் மாற்றுக் கருத்துரைப்பவர்களையும் ஏகப்பிரதிநிதித்துவவாதிகள் 'துரோகி' எனப் பட்டம்சூட்டுவது தொடர்கதையாகத்தான் உள்ளது.

இன்றைய தமிழ்ச்சூழலில் மாற்றுச் சிந்தனைகளுக்கு எள்ளளவும் இடம் கொடுக்காது - ஐக்கியத்தை எளமாரவிரும்பாது - தானும் செய்யாது செய்கின்றவனையும் விடாது சுயலாப அரசியல் செய்து 'ஏகபோகம்' அனுபவித்துக் கொண்டிருக்கும் செயற்பாட்டுத்திறன் அற்ற அரசியலேயே தொடர்ந்தும் முன்னெடுத்து வருகின்ற தற்போதைய தமிழர்தம் அரசியல் தலைமையான தமிழரசுக்கட்சி ஆதிக்கம் செலுத்தும் தமிழ்த்தேசியக் கூட்டமைப்பைக் காய்தல் உவத்தலின்றி விமர்சனம் செய்யத் தமிழ் மக்களும் தன்னைச் சுயவிமர்சனம் செய்யத் தமிழ்த்தேசியக் கூட்டமைப்பும் மனமாற்றம் அடையவேண்டும். இதுவே தமிழினத்தின் எதிர்கால அரசியல் செல்நெறியைச் சரியாகத் திசை காட்டும்.

தொடர்ச்சி...

கல்முனைப் பிரச்சினை சுமுகமாகத் தீர் வழிபிறக்குமா?

நேற்று விடுத்த அறிவிப்பில் ஓரிரு வாரங்களில் கல்முனைப் பிரச்சினை சுமுகமாகத் தீர்த்துவைக்கப்படும் என்று கூறியிருந்தார்.

கடந்த 30 வருடகாலமாக கோரப்பட்டுவந்த கல்முனை வடக்கு பிரதேசசெயலக தரமுயர்த்தல் தொடர்பாக கடந்த மாதம் நடாத்தப்பட்ட உண்ணாவிரதமே இதற்கு வழிவகுத்திருப்பதாக நம்பப்படுகிறது.

கல்முனைப்பிரச்சினை தொடர்பாக மாறி மாறி இலங்கை அரசின் பிரதமமந்திரி ரணில்விக்ரமசிங்க, உள்நாட்டிலுள்ள இராஜாங்க அமைச்சர் வஜிரஅபேவர்த்தன ஆகியோரை முஸ்லிம் தரப்பினரும் தமிழ்த் தரப்பினரும் சந்தித்து பேச்சுவார்த்தை நடாத்திவந்தனர்.

அரசாங்கத்தை கவிழ்க்காது தொடர்ந்து நம்பிக்கையிலாப் பிரேரணைகளுக்கும் வரவுசெலவுத்திட்டத்திற்கும் ஆதரவு வழங்கிவந்த தமிழ்த்தேசியக்கூட்டமைப்பு இந்தத்தடவை சற்று அரசாங்கத்துடன் கடினமாக இருந்ததாகக்கூறப்படுகிறது.

தாம் ஆதரவளித்ததற்கு அரசாங்கம் தமிழ்மக்களுக்குச் செய்த கைமாறு என்ன? என்று அமைச்சரிடம் நேரடியாக தலைவர் சம்பந்தன் கேட்குமளவிற்கு பேச்சுவார்த்தை சூடாகவிருந்ததாக கூறப்படுகின்றது.

மறுபக்கம் கல்முனைப் பிரச்சினை காரணமாக முஸ்லிம் அமைச்சர்பதவிகளை இராஜினாமாச் செய்தது தொடக்கம் அதே பிரச்சினைக்காக மீண்டும் பதவியை கையேற்றமைவரையில் அரசாங்கத்திற்கு கொடுத்துவந்த அழுத்தங்களும் தொடர்ந்துகொண்டிருக்கின்றன.

உண்மையில் கல்முனைப்பிரச்சினைக்கு அடிநாதமாக விளங்குவது கல்முனை

மாநகர பசாரும் எல்லைப்பிரச்சினையுமே என்பதை யாரும் மறுக்கமுடியாது. அது தொடர்பான இழுபறி நிலையே இப்பிரச்சினை யூதாசுரமாக மாறியமைக்குக் காரணம் எனலாம்.

இருதரப்பும் காரசாரமாக தமது பக்க நியாயங்களைக் கூறியபோதிலும் அரசாங்கம் இம்முறை நடுநிலையாக நின்று இருதரப்பினரது அபிலாசைகளையும் கருத்திற்கொண்டு இருதரப்பினரையும் அழைத்து ஒரு வரைபைக்காட்டி சம்மதம் கேட்டிருந்தது.

அரசாங்கம் முன்வைத்த தீர்வுவரையில் எல்லைப்பிரச்சினை தொடர்பில் சில தரப்பினர் உடன்பட்டாலும் ஏனைய தரப்பினர் அதற்கு உடன்படவில்லை என்று தெரிகிறது.

இதேவேளை எல்லைப்பிரிப்பு விடயத்தில் தமிழ்மக்களின் தலைவியை குறித்த ஒரு நால்வர் நின்று திரைமறைவில் தீர்மானிக்கமுயல்வது பொருத்தமல்ல. எதுவானாலும் பொதுமக்களுக்கு தெரியப்படுத்திய பின்னரே தீர்மானத்திற்குவரவேண்டும் என அம்பாறை மாவட்ட தமிழர் மகாசங்கம் கூறியுள்ளது. 1989இல் எப்படி 29 கிராமசேவகர் பிரிவுகளுடன் இயங்கியதோ அதை மையப்படுத்தி தற்போதும் தரமுயர்த்தி இயங்கவைக்கவேண்டும் என்றும் முடிவாகியுள்ளது. மேலும் கல்முனைநகருக்குள் சட்டவிரோதமாக உருவாக்கப்பட்ட 59 மற்றும் 59ஏ முஸ்லிம் கிராமசேவகர் பிரிவுகளை சட்டரீதியற்றதாகக்கேள்வண்டும் என்றும் கேட்கப்பட்டுள்ளது.

மகாசங்கம் அவசரமாக நேற்றுமுன் தினம் கல்முனையில் கூடியபோது எல்லைகள் பற்றி எந்தவிட்டுக்கொடுப்பிற்கும் இடமில்லை. அதையும்மீறினால் ஜனாதிபதி தேர்தல் முடியும்வரை தீர்வு தேவையில்லை. இருந்தவாறே இயங்கட்டும் என்று கூறப்பட்டுள்ளது.

தனியார் துறை ஊழியர்களின் சம்பள அதிகரிப்பிற்கு ஏற்பாடு

அரச ஊழியர்களின் சம்பளம் அதிகரிக்கப்பட்டமைக்கு அமைவாக தனியார் துறை ஊழியர்களின் சம்பளத்தையும் அதிகரிப்பதற்கு நடவடிக்கை மேற்கொண்டிருப்பதாக அரசாங்கம் இன்று பாராளுமன்றத்தில் தெரிவித்துள்ளது.

எதிர்க்கட்சி தலைவர் மகிந்த ராஜபக்ச பாராளுமன்ற நிலையியற் கட்டளையின் கீழ் கேட்ட கேள்விக்கு பதிலளிக்கையிலேயே அமைச்சர் இதனை தெரிவித்தார். அரசாங்க ஊழியர்களுக்கு அதிகரிக்கப்பட்ட 2500 ரூபா சம்பள அதிகரிப்பு இதுவரை தனியார் துறை ஊழியர்களுக்கு கிடைக்கவில்லை என்று எதிர்க்கட்சி தலைவர் குறிப்பிட்டார்.

கூட்டுத்தாபனம், நியாயாதிக்கசபை நிறுவனங்கள் உள்ளிட்ட ஊழியர்களுக்கு இந்த 2,500 ரூபா சம்பள அதிகரிப்பு கிடைக்கவில்லை என்றும் அவர் தெரிவித்தார். அமைச்சர் கஜந்த கருணாதிலக தொடர்ந்து தெரிவிக்கையில் எமது அரசாங்கத்தினால் முதல் முறையாக அறிமுகப்படுத்தப்பட்ட 2016 ஆம் ஆண்டு இலக்கம் 3 இன் கீழான தேசிய வேதன சம்பள கொடுப்பனவிற்கு அமைவாக தனியார் துறை ஊழியர்களின் ஆகக் குறைந்த அடிப்படை சம்பளம் 10 ஆயிரம் ரூபாவாக செலுத்தப்படவேண்டும்.

இந்த அடிப்படை சம்பளமான 10,000 ரூபா 12,500 ரூபாவாக அதிகரிப்பதற்காக அதாவது 2,500 ரூபாவால் சம்பளத்தை அதிகரிப்பதற்கு என்னால் அமைச்சரவையின் அங்கீகாரத்துக்காக 2019 ஆம் ஆண்டு ஏப்ரல் 30 ஆம் திகதி அன்று சமர்ப்பித்த ஆவணத்திற்கு அங்கீகாரத்தை பெற்றுக்கொண்டதுடன் இதனை நடைமுறைப்படுத்துவதற்காக சட்ட வரைவிற்காக அந்த பிரிவிற்கு

புன்வைக்க மறந்த பூக்கள்

வொத்தாவில் வில்லூர்யாரதி

எண்சீர் விருத்தம்

ஏழைகளின் குடிசைக்குள் ளேங்குகின்ற ----ஏராளம் கன்னியர்தம் மிளமை யின்று தாழையுதன் பூவைப்போல் வாசமி ருந்தும் ----தான்கடவுள் தாழ்சேரா நிலையைப் போலே கூழுண்டு கிடக்கின்ற குடிசை வாழ்வில் ----கூனுண்டு போனாரெம் குமரிப் பெண்கள் பாழுண்டு போனதொரு சமூகக் கேடாய்ப் ----பணக்கார் விலைபேசும் சீத னத்தால் உழைப்பற்று உல்லாசமாய் வாழ்வு காணும் ----உதவாக் கரையானோர் மான மற்று பிழைப்பாக வெண்ணுகிற பெரும்சீர் கேடு ----பேரிடியா யிறங்குமேழைப் பெண்ணின் வாழ்வு வலைப்பந்தா யாகுகையில் வலிகள் பெற்று ----வரமற்று வாசலிலே திண்ணை மீதில் நிலைபற்றி நின்றுகொ நித்தம் காணும் ----நிலைதானிங் கென்றுமாறும் நினைவீ ராண்கள் பாழ்ப்பட்ட நெஞ்சமுளோர் பணத்தின் பேரால் ----பாலையாகிப் போகுமேழைப் பெண்கள் வாழ்வு தேள்கடித்துப் பின்தெருநாய் கடித்த தாகத் ----தீண்டிவிடும் மனக்காயத் தாலே மண்ணில் வாழ்விழந்து வாழ்வதைக் கண்டி தற்கோர் ----வழிகாணும் வரைக்குமிந்தச் சீத னத்தால் வாழ்மனையின் வாசலிலே பூத்த பூக்கள் ----வடிவிதழைத் திறந்திங்கு சிரிப்ப தெப்போ

தொடர்ச்சி பக்கம்... 15

சின்ன மீனும் போடாமல் பெரிய மீன் பிடிக்கும் முஸ்லிம் அரசியல்வாதிகள்

கிழக்குத் தமிழரைத் தாரை வார்க்கும் தமிழ் கட்சிகள்!

தமிழ்த் தேசியக் கூட்டமைப்பினருக்கு கல்முனை வடக்கு பிரதேச செயலக விவகாரம் தலையிடையைக் கொடுக்கும் விடயமாக இருக்கின்றது. தமிழர்களுக்கு நியாயமான அரசியல் தீர்வு எனும் விடயத்தில் கடுமையாகப் பணியாற்றிக் கொண்டிருக்கின்றோம். இதோ தீர்வைக் கொண்டு வந்து விடுவோம் அல்லது மாற்று வழிகள் தொடர்பாக யோசிப்போம் என்றெல்லாம் பேசி மக்களை நம்பவைத்து ஏமாற்றி அரசியல் நாடகம் நடத்திக் கொண்டிருப்பவர்களுக்கு கல்முனை பிரதேச செயலக விவகாரம் பெரிய தலையிடற்தான்.



அரசாங்கத்துக்கு எதிராக கடைசியாகக் கொண்டுவரப்பட்ட நம்பிக்கையில்லாப் பிரேரணை மீது ஆதரவாக வாக்களிப்பதற்காக, பெரிய நாடகத்தையே தமிழ்த் தேசியக் கூட்டமைப்பு நடத்தியிருந்தது. கல்முனை வடக்கு பிரதேச செயலகம் தரமுயர்த்தல் விடயத்தினை தனது பிரதான கோரிக்கையாக முன்வைத்தார்கள். அதன் முதற்கட்டமாக கணக்காளர் நியமனத்தை செய்வதன் மூலம் கிழக்கு மக்களின் நம்பிக்கையினைப் பெற்று, வரப்போகும் தேர்தல்களை எதிர்கொண்டு விடலாம். அதன் பின் அடுத்த தேர்தல்வரைக்கும் தரமுயர்த்தல் விடயத்தை தள்ளிப் போட்டுக்கொண்டு போய்விடலாம் என்று கூட்டமைப்பினர் போட்ட கணக்கை தப்புக்கணக்காக்கி விட்டார்கள் முஸ்லிம் தலைவர்கள். அவர்களுக்கும் இதே நிலைதான் கூட்டமைப்பின் முயற்சியினால் கணக்காளர் நியமனம் செய்யப்பட்டால் எங்கே முஸ்லிம் தலைமை தமிழர்களிடத்தில் தோற்று விட்டது என்று முஸ்லிம் மக்கள் தம்மை வரப்போகும் தேர்தலில் தூக்கியெறிந்து விடுவார்களோ என்ற பயம். அவ்வாறு தூக்கியெறியப்பட்டால் அது தன்னுடைய அரசாங்கத்தையும் ஜனாதிபதிக்கனவையும் பாதிக்கும் என்பதை ரணிலும் அறிவார். இதனால் தமிழ்த் தேசியக் கூட்டமைப்பினருக்கு எழுத்து மூலம் கொடுத்த வாக்குறுதியை மறந்து முஸ்லிம் தலைமைகளின் கோரிக்கைக்கு அடிபணிந்து விட்டார்.

அரசாங்கத்துக்கு எதிராக கடைசியாகக் கொண்டுவரப்பட்ட நம்பிக்கையில்லாப் பிரேரணை மீது ஆதரவாக வாக்களிப்பதற்காக, பெரிய நாடகத்தையே தமிழ்த் தேசியக் கூட்டமைப்பு நடத்தியிருந்தது. கல்முனை வடக்கு பிரதேச செயலகம் தரமுயர்த்தல் விடயத்தினை தனது பிரதான கோரிக்கையாக முன்வைத்தார்கள். அதன் முதற்கட்டமாக கணக்காளர் நியமனத்தை செய்வதன் மூலம் கிழக்கு மக்களின் நம்பிக்கையினைப் பெற்று, வரப்போகும் தேர்தல்களை எதிர்கொண்டு விடலாம். அதன் பின் அடுத்த தேர்தல்வரைக்கும் தரமுயர்த்தல் விடயத்தை தள்ளிப் போட்டுக்கொண்டு போய்விடலாம் என்று கூட்டமைப்பினர் போட்ட கணக்கை தப்புக்கணக்காக்கி விட்டார்கள் முஸ்லிம் தலைவர்கள். அவர்களுக்கும் இதே நிலைதான் கூட்டமைப்பின் முயற்சியினால் கணக்காளர் நியமனம் செய்யப்பட்டால் எங்கே முஸ்லிம் தலைமை தமிழர்களிடத்தில் தோற்று விட்டது என்று முஸ்லிம் மக்கள் தம்மை வரப்போகும் தேர்தலில் தூக்கியெறிந்து விடுவார்களோ என்ற பயம். அவ்வாறு தூக்கியெறியப்பட்டால் அது தன்னுடைய அரசாங்கத்தையும் ஜனாதிபதிக்கனவையும் பாதிக்கும் என்பதை ரணிலும் அறிவார். இதனால் தமிழ்த் தேசியக் கூட்டமைப்பினருக்கு எழுத்து மூலம் கொடுத்த வாக்குறுதியை மறந்து முஸ்லிம் தலைமைகளின் கோரிக்கைக்கு அடிபணிந்து விட்டார்.

அவ்வாறென்றால் தமிழ் தலைமைகள் முஸ்லிம் தலைமைகளிடம் தோற்று விட்டது என்று தமிழர்கள் தமிழ்க் கூட்டமைப்பை தூக்கியெறிய மாட்டார்களா? அது ரணிலுடைய அரசாங்கத்தையும் அவருடைய ஜனாதிபதிக்கனவையும் பாதிக்காதா என்ற கேள்வி எழலாம். தமிழ் கூட்டமைப்புக்கு மாற்றான ஒரு வலுவான

தமிழ் கட்சி தமிழர்களிடம் இல்லை என்பதை ரணிலும் அறிவார். இதனால் தமிழர்கள் தமிழ்க் கூட்டமைப்பை தூக்கியெறிந்து விட்டு வேறு கட்சிகளுக்கு வாக்களிக்கமாட்டார்கள். ஆயிரந்தான் விமர்சனங்களை முன்வைத்துக் கத்தினாலும் கடைசியில் தமிழ்த் தேசியக் கூட்டமைப்புக்குத்தான் வாக்களிப்பார்கள். தமிழ்த் தேசியக் கூட்டமைப்பின் பாணியில் சொல்வதென்றால் 'நாங்கள் தும்புக்கட்டையை நிறுத்தினாலும் மக்கள் அதற்கே வாக்களிப்பர்' என்ற நம்பிக்கை பிரதமருக்கும் உண்டு. அவ்வாறு வருகின்ற தும்புக்கட்டுகளைக் கொண்டு பாராளுமன்றத்தைக் கூட்டிக்கொள்ளலாம் என்பது அவருக்குத் தெரியும். கடந்த காலங்களிலெல்லாம் பாராளுமன்றத்தை அழகாகக் கூட்டியவர்கள்தானே இவர்கள் எனும் அனுபவ அறிவும் அவருக்கு உண்டு. அதனால் மிகச் சாதாரணமாக சட்டரீதியாகச் செய்ய வேண்டிய ஒரு ஆளணியினர் நியமனத்தைக் கூட கூட்டமைப்புக்கு செய்ய வேண்டும் என்று அவர் நினைக்கவில்லை.

நாம் ஏற்கனவே இப்பத்தியில் குறிப்பிட்டதைப் போல தமிழ் மக்கள் தங்கள் நாளாந்த கடமையை ஏனைய பிரதேச செயலக மக்கள் போல் இலகுவாக செய்வதற்கான உரிமையினைக் கொண்டிருக்கிறார்கள். அந்த உரிமையினைக் கூட

'நாங்கள் தும்புக்கட்டையை நிறுத்தினாலும் மக்கள் அதற்கே வாக்களிப்பர்'

வழங்குவதற்கு அரசும் முஸ்லிம் தலைமைகளும் தயாராக இல்லை. ஆனால் கல்முனை பிரதேச செயலக பிரச்சினையை முன்வைத்து தங்கள் சமூகத்துக்கான பெரிய அறுவடைகளைச் செய்வதற்கு முயற்சிக்கிறார்கள். அதாவது சாய்ந்தமருதுக்குத் தனியான பிரதேச சபை, வாழைச்சேனை பிரதேச செயலகப் பிரிவிலிருந்து வெலிக்கந்தைக்கான ஒரு முஸ்லிம் பிரதேச செயலகப் பிரிவை உருவாக்குதல், தோப்பூருக்கான முஸ்லிம் பிரதேச செயலகப் பிரிவை உருவாக்குதல் என அவர்களுடைய கோரிக்கைகளும் போராட்டங்களும் நடைபெறுகின்றன. வெலிக்கந்தை, தோப்பூர் ஆகிய இரு பிரதேசங்களிலும் பல தமிழ் கிராமங்கள் உள்வாங்கப்படுகின்றன. அவற்றை படிப்படியாக இஸ்லாமியமயப்பாட்டுக்குள் கொண்டுவருதல் இதன் நீண்டகாலத் திட்டமாகும். அம்பாறை மாவட்டத்தில் இவ்வாறு பல தமிழ் கிராமங்கள் முஸ்லிம் கிராமங்களாக்கப்பட்டு விட்டன. மதம் மாறாதவர்கள் கிராமத்திலிருந்து பலவந்தமாக வெளியேற்றப்படுவார்கள். பின்பு முழுக்கிராமமுமே முஸ்லிம் கிராமமாக ஆக்கப்பட்டு விடும். எனவே தங்களுடைய அடிப்படை உரிமையினை அனுபவிப்பதற்காக தமிழ் மக்கள் தங்களுடைய இருப்பையே பணயமாக வைத்திருப்பது மிகத் துயரமான ஒரு அரசியல் வரலாற்று நிகழ்வாகும். நண்பர் ஒருவர் குறிப்பிட்டார் 'யுத்தகாலத்தில் யாழ்ப்பாணத்திலிருந்து முஸ்லிம்கள்

வெளியேற்றப்பட்டமை பெரியதொரு வரலாற்றுத் துயரமாக கூட்டமைப்பினர் கூட குறிப்பிடுகின்ற நிலையில் சாதாரண சிவில் ஆட்சிக்காலத்தில் மிக அடக்கமாக கிழக்கில் தமிழ் சமூகம் அழிக்கப்பட்டுக் கொண்டிருப்பதை எவரும் கண்டு கொள்வதில்லை' என்றார்.

இந்த விடயத்தை மாத்திரமல்ல கிழக்கில் நடக்கும் எந்தவிடயத்தைத்தானும் யாழ் மேலாதிக்கவாத ஊடகங்களும் அரசியல்வாதிகளும் கல்வியியலாளர்களும் ஏன் கிழக்கில் இருப்பவர்கள் கூட கண்டுகொள்வதில்லை. யாழ்ப்பாணத்தில் ஒரு குண்டூசி விழுந்தால் குண்டு விழுந்தது போலும் கிழக்கில் ஒரு குண்டு விழுந்தால் குண்டூசி விழுந்தது போலும் இந்த ஊடகங்கள் வெளிப்படுத்துகின்றன. ஆனால் இந்த மக்கள் அவர்கள் தூக்கிப் பிடிக்கும் தமிழ்த் தேசியம் எனும் கொடிக்குப் பின்னால் கேள்வி எதும் இன்றி அணிதிரண்டு தங்களுக்காக போராட வேண்டும் என்று எதிர்பார்க்கிறார்கள். யாராவது கேள்வி கேட்டால் அவர் துரோகியாக்கப்பட்டு விடுவார். அந்தத் துரோகிப் பட்டத்தை அவர்கள் மறந்து போயிருந்தாலும் கூட இங்குள்ளவன் மறக்காமல் சொல்லி அவர்களுக்குச் சேவை செய்தில் இன்பமடைகின்றான். இது சமூகத்தில், அரசியலில் என்றில்லாது உயர்கல்வி நிறுவனங்களிலும் இதுதான் நிலைமையாக இருக்கின்றது. சிலர் தங்கள் சுயநலனுக்கும் சம்பளத்துக்கும் செய்கின்ற விடயங்களை அவர்களுடைய ஆளுமையாகவும் அவர்களை சமூக சேவகனாகவும் கட்டமைக்கும் முயற்சிகள் நடந்துகொண்டிருக்கின்றன. கிழக்கு மக்கள் பட்டு துயரை அறியாது புலமையாளர்கள் என்று கூறப்படுபவர்கள் இவ்வாறு தங்கள் நேரத்தை வீணாக்கிக் கொண்டிருக்கிறார்கள். இதனைப் பிரதேச வாதம் என்று யாரும் பொருள்கொள்ள வேண்டாம். அல்லலுறும் மக்களுக்காக உங்கள் அறிவையும் உங்கள் அரசியலையும் ஊடகங்களையும் பயன்படுத்துங்கள் என்கின்ற ஆத்மார்த்த உணர்வுடனே குறிப்பிடுகின்றேன்.

கிழக்குத் தமிழர்களின் இருப்பு நாளுக்கு நாள் அச்சத்துக்குள்ளாகிக் கொண்டிருக்கும் நிலையில்தான் கூட்டமைப்பினர் இது பற்றி கிஞ்சுத்தேனும் பொருட்படுத்தாது தங்களுடைய சுகபோக அரசியலை நடாத்திக் கொண்டிருக்கிறார்கள். ரணில் வழங்கிய உறுதி மொழியைத் தானும் ஞாபகப்படுத்துமளவிற்குக் கூட விரும்பாதவர்களாகத்தான் இருக்கிறார்கள். இங்கு கிழக்கு மக்களின் இருப்பை பாதுகாக்கவேன முளைத்த 'கிழக்குத் தமிழர் ஒன்றியம்' போன்ற அமைப்புக்கள் அல்லலுறும் மக்களின் துயரங்களில் பங்குகொண்டு போராடினால் தனது பதிற்கடமை போய்விடும் என்றும் தங்களது அரசு பதவிகளுக்கு ஆபத்து வந்துவிடும் என்றும் பத்திரிகையாளர்களை வரவழைத்து பேட்டி என்று அரைத்த மாவையே அரைத்துக் கொண்டிருப்பதுடன் இப்போ கிழக்கில் இருக்கின்ற கட்சிகள் போதாதென்று பத்தோடு பதினொன்றாக 'ஒன்றிணைந்த தமிழ் மக்கள் கட்சி' எனும் ஒன்றினையும் ஆரம்பித்து

மணிகட்டியுள்ளார்கள்.

வடக்கிலிருந்து மீட்பர்கள் வருகிறார்கள் வெளிநாட்டுப் பிரதிநிதிகள் போல் சுற்றுப் பயணங்களையும் சந்திப்புக்களையும் செய்து விட்டு பத்திரிகைகளுக்கு போஸ்கொடுத்து விட்டு காணாமல் போய்விடுகிறார்கள். அவர்களுக்குப் பக்கத்தில் நின்று போஸ்கொடுப்பதிலும் அவர்களுக்குப் பணிவிடை செய்வதிலும் இங்குள்ள சிலர் இன்பம் காண்கிறார்கள்.

இவற்றைப் பார்க்கின்ற போது சிங்களப் பேரினவாதத்தினாலும், இஸ்லாமிய அடிப்படைவாதத்தினாலும் யாழ் மேலாதிக்கவாதத்தினாலும் கிழக்கில் இருந்து தங்களைத் தாங்களே புத்திஜீவிகள் எனக் கூறிக்கொள்கின்ற ஏமாற்றுப் பேர்வழிகள் என அனைத்துத் தரப்பினராலும் கிழக்குத் தமிழர்கள் ஏமாற்றப்பட்டுக்கொண்டிருக்கிறார்கள். பாரதி பாடினான் 'தமிழ் மக்கள், எருமைகளைப்போல எப்போதும்

ஈரத்திலேயே நிற்கிறார்கள், ஈரத்திலேயே உட்கார்ந்திருக்கிறார்கள், ஈரத்திலேயே நடக்கிறார்கள், ஈரத்திலேயே படுக்கிறார்கள், ஈரத்திலேயே சமையல், ஈரத்திலேயே உணவு,

உலர்ந்த தமிழன் மருந்துக்குக் கூட, அகப்பட மாட்டான்.

தமிழ் மக்களில் பலருக்கு ஜரம் உண்டாகிறது, நாள் தோறும் இறந்து போகிறார்கள், மிஞ்சியிருக்கும் மூடர்

எழுவான் வேலன்

'விதிவசம்' என்கிறார்கள், ஆமடா, விதிவசந்தான். 'அறிவில்லாதவர்களுக்கு இன்பமில்லை' என்பது ஈசனுடைய விதி.

தமிழ்நாட்டிலே சாஸ்த்திரங்களில்லை. உண்மையான சாஸ்த்திரங்களை வளர்க்காமல், இருப்பவனவற்றையும் மறந்துவிட்டுத் தமிழ்நாட்டுப் பாரப்பார் பொய்க் கதைகளை மூடரிடங் காட்டி வயிறு பிழைத்து வருகிறார்கள்.

மேற்படி கவிதையினை பொருத்தமான விதத்தில் வாசகர்கள் பொருள் கொள்வதற்கு விட்டுவிடுகின்றேன்.

எனவே கிழக்குத் தமிழர்கள் இவ் அரசியல் கட்சிகளினதும் அரசியலாளர்களினதும் நிகழ்ச்சித் திட்டத்தினும் அகப்படாது இந்த அரசியல் கட்சிகளையும் அரசியலாளர்களையும் உள்வாங்காது தங்களுடைய நியாயமான கோரிக்கையினை இனம், மதம், கடந்து முன்னிறுத்தி மக்கள் எழுச்சிப் போராட்டங்களை சோர்வின்றி தொடர்ச்சியாக நடாத்துவதனால் மாத்திரம்தான் இன்றைய அரசியல் சதுரங்கத்தக்குள் அகப்பட்டுக் கிடக்கும் கிழக்குத் தமிழர்கள் பற்றிய கவனக்குவிப்பைப் பெற்று தங்களுடைய கோரிக்கைகளை வென்றெடுக்கக் கூடியதாக இருக்கும்.

படுவான் திசையில்

பக்க அலுவலர்கள்:

அலையப்போடி நல்லரத்தினம்(அதிபர்)
அறிவாலயம் பவுண்டேசன்
மற்றும் வாழ்நாள் நன்கொடையாளர் சக்தி இல்லம்.

சாதிக்கும் படுவான்கரைப் பெண்கள்



பிள்ளைகளுக்கு தாயும், தந்தையும், சகோதரங்களாகவும் இருந்து குடும்பத்தினை வழி நடத்துகின்றனர். இவர்கள் அன்றாடம் செய்யும் வேலைகள், துன்பங்கள், துயரங்களை அளவிடமுடியாது. சொல்லியும்

வெளிக்காட்டிட முடியாது. கடந்த கால வரலாறுகளை மீட்டிப்பார்க்கும் போது இங்குள்ள பெண்களுக்கென தனி வரலாறு கூட இருக்கின்றது. இதனைச் சொல்லி விளக்கவேண்டிய அவசியம் இருக்காது, அவ்வாறு தெரியவில்லைபெண்கள் கூறினால், அவ்வாறானவர்களே வெட்கித் தலைகுனிவ வேண்டும்.

மட்டக்களப்பு மாவட்டத்தில் உள்ள படுவான்கரைக் கிராமங்களை உள்ளடக்கியிருக்கின்ற மட்டக்களப்பு மேற்கு கல்வி வலயம், கிழக்கு மாகாணத்தின் விளையாட்டுப் போட்டியில் பலதடவை வெற்றிகளை குவித்திருக்கின்றது. இவ்வெற்றிகளை நிலைநாட்டியவர்கள் பெண்களே. கடந்த கால ஐந்து வருட பகுப்பாய்வுகளைப் பார்க்கின்ற போது, மாகாணமட்டத்தில், கரப்பந்தாட்டத்தில் 2014 தொடக்கம் 2018வரை 1தொடக்கம் 3வரையான இடங்களில் ஒன்றினை 19/20 வயதுப்பிரிவு பெண்கள் அணியினர்

படுவான்கரைப் பெண்கள் சாதிக்கப் பிறந்தவர்களே, இவர்களின் சாதனைக்கு அளவே இல்லை. மட்டக்களப்பு மேற்கு கல்வி வலயத்தினை பலருக்கும் இனங்காட்டிய பெருமையும் இவர்களையே சாரும் எனக்கூறி மகிழ்ச்சி கொள்கிறார் கதிர்காமத்தம்பி.

ஆயித்தமலை சந்தியில் நின்று வீரபாகுவிடம் பேசிக்கொண்டு இருக்கையிலேயே இச்சந்தோசத்தினை வெளியிட்டார். ஏன் இவர் இவ்வாறு கூறி மகிழ்ச்சியடைந்தார் என பலரும் சிந்திக்க கூடும். உண்மையில் படுவான்கரைப்பெண்கள் செய்யும் சாதனைகள் மற்றவர்களுக்கு தெரிவதில்லை. படுவான்கரை மக்கள் செய்யும் சாதாரண வேலைகளை நகரத்தில் உள்ளவர்களோ மற்றவர்களோ செய்தால் அவை சாதனைகளாக மாறுகின்றன. ஆனால் படுவான்கரையில் வாழும் பெண்களுக்கு அவை சாதாரண விடயங்களே. எத்தனையோ பெண்கள் இன்று கணவர்களை இழந்து

பெற்று வந்திருக்கின்றனர். உதைபந்தாட்டம், எல்லை, கபடி, துரோபந்து போன்ற போட்டிகளில் மாகாணத்தில் பெண்கள் அணியினரே பெரும்பான்மையாக வெற்றியீட்டி, தேசியமட்டப்போட்டிக்கு தெரிவாகியிருக்கின்றனர். குழு விளையாட்டுக்களில் இவ்வாறு சாதித்தித்து மட்டக்களப்பு மேற்கு கல்வி வலயத்திற்கு முகவரி கொடுத்தமை போன்று, தனி விளையாட்டிலும் இங்குள்ள பெண்கள் வெற்றியீட்டியிருக்கின்றனர். 100மீற்றர் ஓட்டம், நீளம் பாய்தல், முப்பாய்ச்சல், அஞ்சல், 80மீற்றர், 200மீற்றர், 400மீற்றர், 800மீற்றர், குண்டுபோடுதல், 1500மீற்றர், 5000மீற்றர் போன்ற போட்டிகளில் வெற்றி பெற்று வந்திருக்கின்றமையினையும் இங்கு சுட்டிக்காட்டி முடியும்.

மாகாணத்தில் சாதித்து, தேசியத்திற்கு தெரிவாகியுள்ளார்கள் என்று கூறினால், இவர்களின் வெற்றி அவர்கள் செய்த செயற்பாட்டின் மூலமாக பெறப்பட்டவையே. ஏனைய வசதி கூடிய பாடசாலைகளில் நடத்தப்பட்டு வருகின்ற விளையாட்டுப் பயிற்சியின் ஊடாக இவர்கள் வெற்றிகளை சூடவில்லை. மாறாக யானைகளுக்கு பயந்து நாள்தோறும் ஓடிப்பயணிப்பதும், வீட்டிலிருந்து பாடசாலைக்கு நீண்ட தூரம் ஆகையிலும் களைப்பின்றி நடப்பதனாலும், துவிச்சக்கரவண்டி ஓடியதனாலும், பள்ளம், படுகுழிகளை தாண்டி பாய்ந்தும், காடுகளை கடந்தும் செல்லுதலுமே இவர்களுக்கு கிடைத்த பயிற்சிகள் எனலாம். பாடசாலைகளில் ஒழுங்கான விளையாட்டு மைதானங்கள், விளையாட்டுக்கான உபகரணங்கள், விளையாட்டுக்கான நுட்ப பயிற்சிகள் இல்லாது இவ்வாறு சாதிக்கின்றார்கள் என்றால், வசதிபடைத்த பாடசாலைகளுக்கு கிடைக்கும் வரப்பிரசாதங்கள் இவர்களுக்கு கிடைத்தால், இவர்கள் புரியும் சாதனைகளும் எந்தளவு பலமடங்காக அமையும் என சிந்திக்க வைக்கும்.

வருடாந்தம் சாதனைகளை நிலைநாட்டிய பாடசாலைகளை பார்க்கின்ற போதும்,

அப்பாடசாலைகள் காடுகளை அண்டிய பகுதிகளாகவே உள்ளன. இதுவரை மகிழ்வெட்டுவான், இருட்டுச்சோலையு, காயன்குடா, ஆயித்தியமலை, பன்சேனை, அம்பிளாந்துறை, கடுக்காமுனை, போன்ற பாடசாலைகளையே அதிக வெற்றிகளை தமதாக்கி இருக்கின்றன. அதேபோன்று விளாவுட்டுவான், நாவற்காடு, வவுணதீவு, கன்னன்குடா, கித்துள், முனைக்காடு போன்ற பாடசாலைகளும் ஒருசில வருடங்களில் வெற்றிகளை பெற்றிருக்கின்றன. ஆனாலும், அதிகம் வெற்றிகளைப் பெற்ற பாடசாலைகளாக எல்லைப்புற பாடசாலைகளையே பார்க்க முடிகின்றது.

சாதிக்கக்கூடிய பெண்கள் படுவான்கரைப் பிரதேசத்தில் உள்ளமையுடன், தொடர்ந்தும் சாதனைகளை நிலைநாட்டி வருகின்றனர். இவர்களுக்கு பல்வேறு விடயங்கள் தடங்கல்களாக உள்ளபோதிலும் சாதிக்கின்றனர். இவர்களின் உடல்களிலே அதற்கான சக்தி இருக்கின்றது. இவர்களுக்கு தேவை நுட்பமே. இதனை வழங்கக்கூடியவர்கள் பயிற்றுவிப்பாளர்களே. பல பாடசாலைகளுக்கு உடற்கல்வி ஆசிரியர்கள் இல்லை.

படுவான் பாலகன்

தற்போதுதான் விளையாட்டுப் பயிற்றுவிப்பாளர்கள் நியமனம் செய்யப்பட்டிருக்கின்றனர். இவ்வாறு மட்டக்களப்பு மேற்கு கல்வி வலயத்தில் நியமிக்கப்பட்டவர்களுள் ஒருபகுதியினர் படுவான்கரைப்பகுதியினர் என்பதில் கதிர்காமத்தம்பிக்கு மிகுந்த மகிழ்ச்சி. இவர்களின் மூலமாக மட்டக்களப்பு மேற்கு கல்வி வலய மாணவர்கள் இன்னும் சாதிப்பார்கள் என்ற நம்பிக்கையில் கதிர்காமத்தம்பி போன்றவர்கள் இருக்கின்றனர். இந்த வருட கிழக்கு மாகாண மட்ட பாடசாலைகளுக்கிடையிலான விளையாட்டு போட்டியில் பெண்கள் பிரிவு தனிவிளையாட்டுப் போட்டியில் 3வது இடத்தினை மட்டக்களப்பு மேற்கு கல்வி வலயம் நிலைநாட்டியுள்ளது. இவ்வாறான சாதனைகளை நிலைநாட்டுவதற்கு இன்னும் பல படுவான்கரைப் பெண்கள் காத்துக்கொண்டிருக்கின்றனர். இவர்களுக்கான விளையாட்டு உபகரணங்கள் மற்றும் ஏனைய தேவைகளையும் பெற்றுக் கொடுக்க வேண்டிய தேவையும் உள்ளதாக கூறி கதிர்காமத்தம்பி அவ்விடத்திலிருந்து அகன்றான்.

கிழக்கிற்கான கூட்டின் செல் நெறி

கிழக்கின் யதார்த்தத்தைப் புரியாதவர்களுக்கு இங்கென்ன வேலை?



தொடங்கி விட்டன. கிழக்கு மக்களின் உணர்வுகளையும் தேவைகளையும் புரிந்து கொள்ளாத தங்களுடைய வாக்குப்பலம் என்னவென்று தங்களுக்கே தெரியாத இவர்களெல்லாம் கிழக்கிற்கு தலைமை தாங்க வெளிக்கிட்டால் இப்போதே நடுத்தெருவில் நிற்கும் இம்மக்கள் இனிமேலும் எங்கே போவார்கள்?

கிழக்கில் பொதுவான ஒரு கூட்டிற்கு ஒரு வீதம் கூட வாய்ப்பில்லை, ஆகக் குறைந்தது இரண்டு கூட்டுக்களையாவது உருவாக்கி போட்டித்தன்மையினூடாக மக்கள் நலனை போட்டி போட்டுக்கொண்டு முன் நிறுத்த வேண்டும். கீரைக்கடைக்கு எதிர்க்கடை என்ற தன்மையுடன், ஆனால் போகின்ற போக்கு யாருடனும் ஒத்தோடாதவர்களெல்லாம் சாத்தியமற்ற கோசங்களைக் கொண்டு கிழக்கில் யதார்த்தங்களை புரிந்து கொள்ளாமல் குழம்பிய குட்டையில் மீன் பிடிக்க வெளிக்கிட்டு இருக்கின்றனர். கஜேந்திர குமாரின் தமிழ் தேசிய மக்கள் முன்னணியும் விக்கினைஸ்வரனின் தமிழ் மக்கள் கூட்டணியும் இதனைபுரிந்து கொள்ளவேண்டும். வடக்கே உங்களை இன்னமும் அங்கீகரிக்காத போது கிழக்கில் இது எப்படிச் சாத்தியமாகும்?

எப்படியாயினும் கிழக்கில் தமிழ் முதலமைச்சரை பெறல் என்ற கோசத்துடன் ஒரு கூட்டு முன்னணியை உருவாக்க ஒரு குழு வெளிக்கிட்டு இன்று பல குழுக்களாக காணப்படுகின்றனர். மாகாண சபை நடைபெறலாம் என்ற எதிர்பார்ப்பு ஆரம்பத்தில் இருந்ததே இதற்கு காரணமாகும், பின் ஜனாதிபதித் தேர்தல் அலை வீச அதற்கான கூட்டிற்கு தயாராக ஓட ஆயத்தமாக மீண்டும் எந்த தேர்தல் என்பதில் குழப்ப நிலை.

கொழும்பை மையங்கொண்டு இந்நிலை நீடித்தாலும், கிழக்கில் தொடங்கிய இடத்திலேயே வந்து நிற்கின்றோம்.

கிழக்கில் ஒரு கூட்டு முன்னணி கட்டமைக்கப்படுவதற்கு முன்பாகவே இன்னும்பல அரசியல் கட்சிகள் இறக்குமதி செய்யப்பட்டு கடை விரிக்கத்

கூட்டு என்று வெளிக்கிட்டவர்களுக்குப் பின்னால் ஒவ்வொரு நிகழ்ச்சிநிரல் உள்ளது. கிழக்குத் தமிழர் ஒன்றியம், ஈழத்தமிழர் பேரவை போன்றவைகளும் இத்தகையவையே. தற்போதைய கூட்டு தேர்தலை மையங்கொண்டதே எனவே, பலமான வாக்கு வங்கியைக் கொண்டவர்கள் வாய் திறக்க வேண்டும். இனிமேலும் கள்ள மௌனம் சாதிப்பது

வ.ச.முரளிசேகரன்

ஆகாது.

தமிழ் தேசிய கூட்டமைப்பு வாய் திறப்பதாக இல்லை. ஓடு மீன் ஓடி உறுயில் வரும் வரை வாடி இருக்குமாம் கொக்கு என்பது போல, எதையோ எண்ணிக்கொண்டு மௌனம் காக்கிறது அல்லது எப்படியும் மீண்டும் மீண்டும் எமக்கே கிழக்கு மக்கள் வாக்களிப்பர் என்ற மெத்தனப் போக்காக இருக்கலாம்.

அடுத்து, தமிழ் மக்கள் விடுதலைப் புலிகள் கட்சி மற்றும் மொரு வாக்கு வங்கியைக் கொண்டவர்கள். அவர்கள் கூட்டு என்பவர்கள் எல்லோருக்கும் பின்னாலும் ஓடிக்கொண்டு

இருக்கிறார்கள். அதனை விடுத்து தாங்கள் ஒரு கூட்டை உருவாக்குவதே பொருத்தமானது. அப்போதுதான் பலமான ஒரு கூட்டு முன்னணி உருவாகும். சில்லறையாய் சிதறும் வாக்குகளை சேகரிக்கவும் ஒருமித்த குரலாய் மக்களின் கோரிக்கையை முன்வைத்து பேரம்பேசி வென்றிடவும் உதவும். எனவே தமிழ் தேசிய கூட்டமைப்பும் தமிழ் மக்கள் விடுதலைப் புலிகள் கட்சியும் இணைந்திட வேண்டும். இல்லாதவிடத்து இவர்கள் தலைமையில் இரு தமிழ் கூட்டு முன்னணிகள் அமைக்கப்பட வேண்டும்.

இந்த இரு கூட்டுக்குள் ஏதோவொரு வகையில் இணைந்து செயற்பட முடியாமல் வாக்குகளைப் பிரிக்க முற்படும் கட்சிகளும் அமைப்புக்களும் மக்கள் முன் அம்பலப்படுத்தப்பட்டு அரசியல் அரங்கிலிருந்து அகற்றப்பட வேண்டும். கிழக்கின் யதார்த்தத்தை புரியாதவர்களுக்கு இங்கென்ன வேலை?

ஆளுமைக் கட்டமைப்பும் கட்டுடைப்பும்



வரலாற்றை மூடி மறைத்தலும் இட்டுக்கட்டலும் எனும் என்னுடைய கட்டுரைக்கு பதிலாக சென்ற அரங்கம் இதழில் 'ஒரு ஆளுமையின் உண்மையானது நேர்மையானதுமான செயற்பாடுகளை அவர் மீதான காழ்ப்புணர்வு மூடி மறைக்க முடியாது' எனும் கட்டுரையை கெளரீஸ்வரன் எழுதியிருந்தார். கெளரீஸ்வரன் போன்றவர்களிடம் ஒரு காத்திரமான விமர்சன அணுகுமுறை இல்லை என்பதற்கு அவருடைய இந்தக் கட்டுரை உதாரணமாகும். ஏனெனில் என்னால் சுட்டிக்காட்டிய விடயங்கள் தொடர்பாக பொருத்தமான பதில்களை வழங்காது அரைத்த மாவையே அரைக்கின்ற வேலையைச் செய்துள்ளதை வாசகர்கள் அறிவார்கள். இருந்த போதிலும் கெளரீஸ்வரன் அவர்களுடைய கட்டுரையை கட்டுடைத்து அவரது சுயமுகத்தை வெளிப்படுத்த வேண்டியது அவசியம் எனக் கருதுகின்றேன்.

முதலில், எனது பெயர் தொடர்பாக பின்வருமாறு எழுதுகின்றார் 'அதாவது ஒரு கற்கைத் துறைசார்ந்து வாத விவாதங்களை முன்வைக்கும் போது ஒளிந்து நின்று புனைபெயரில் எழுதுவது ஆய்வறிவுத் துறையினைச் சார்ந்தவர்களுக்கு பொருத்தமற்றது என்பதை முதலில் கூற விரும்புகின்றேன்' என்கின்றார்.

கற்கைத் துறை சார்ந்து கெளரீஸ்வரன் குறிப்பிடுவதால் கற்கைத் துறைசார்ந்தே ஒரு உதாரணத்தை எடுத்துக் கொள்வோம். ஒரு நபர் பரீட்சைக்குத் தோற்றுப் போது பரீட்சைகள் திணைக்களத்தினாலோ அது தண்டன் தொடர்புபட்ட திணைக்களங்களினாலோ அந் நபருக்கு ஒரு சுட்டெண் வழங்கப்பட்டிருக்கும் அந்தப் பரீட்சைக்குரிய விடைத்தாளில் அவர், அவர்களால் வழங்கப்பட்ட சுட்டெண்ணை எழுதியிருப்பாரே தவிர அவருடைய பெயரையே அவருடைய முகவரியையோ எழுதியிருக்க மாட்டார். அவருடைய விடைத்தாளைத் திருத்துபவர்களுக்கு அவரையாரென்று தெரிந்திருக்க வேண்டிய அவசியமில்லை. விடைத்தாளைத் திருத்துபவருக்கு தெரிய வேண்டிய தெல்லாம் கேள்விகளுக்கே சரியாக விடையளித்துள்ளாரா என்பது மட்டும்தான். அதைவிடுத்து விடைத்தாள்திருத்துபவர் 'இந்த விடையை யார் எழுதியவன்? கற்கைத் துறைக்கு இலக்கங்களை இட்டு விடை எழுதுவது படித்தவன் செய்கின்ற வேலையா? இது பொருத்தமற்றது' என அங்கு யாரிடமும் கேள்வி எழுப்புவதல்ல. அவ்வாறு கேள்வி

எழுப்புவாரெனில் அவர் விடைகளுக்கு புள்ளியிடாமல் தனது விருப்பு வெறுப்புக்குட்பட்டவர்களுக்கேற்ப புள்ளியிட விரும்புகிறார் என்று அர்த்தமாகும். இது போலத்தான் விமர்சனம் என்பதுவும், யார் எழுதினான் என்பது அல்ல விடயம், என்ன எழுதப்பட்டுள்ளது என்பதும் அவ்வாறு எழுதப்பட்ட விடயம் பொதுவான அறிவுலகப் பரப்புக்கு ஏற்புடையதா ஏற்புடையதில்லையா என்பதுவும், ஏற்புடையதில்லை எனில் என்ன என்ன காரணங்களின் அடிப்படையில் ஏற்புடையதல்ல என்பதை மிகத் தெளிவாக முன்வைப்பதுதான் சரியான விமர்சனமாக இருக்கமுடியுமே தவிர ஒளிந்திருந்து புனைபெயரில் எழுதுவது பொருத்தமற்றது என்று ஆளைத் தேடுவதல்ல. கெளரீஸ்வரன் அவ்வாறு எழுதியவரை அறியவிரும்புகின்றார் எனில் எவ்வாறு பரீட்சை விடைத் தாள்களைத் திருத்துகின்றவர் இவ்வாறு கேள்விகள் கேட்டதனால் அப்பணிக்குப் பொருத்தமில்லாதவராகவும் சமூகத்தைச் சீரழிப்பதாகவும் குறிப்பிட்டோமோ அது போன்றே விமர்சனத்தில் இவ்வாறு பெயரைத் தேடுபவர்களும் விமர்சனத்துறைக்கு பொருத்தமில்லாததுடன் இவர்களால் சமூகம் சீரழிந்து விடும். எனவே கெளரீஸ்வரன் அவர்கள் விமர்சனத்துறையில் ஈடுபட விரும்புவராக இருந்தால் அவர் சமூகத்துக்காக நல்ல நாகரிகமுள்ள விமர்சன மதிப்பீட்டு முறையினை கற்றுக்கொண்டு ஈடுபடுவது நல்லது.

இரண்டாவதாக அவர் குறிப்பிடுகின்ற விடயம் 'ஒரு அரசு நிறுவகத்தின் உத்தியோக பூர்வ பதவிகள் பற்றியும் அவற்றின் நியமனங்கள் பற்றியும் விடயங்களை உரையாடும் போது அவற்றை ஊடகங்களில் பதிவாக்கும் போது, அவை பற்றிய ஆதாரங்களை அடிப்படையாக வைத்து உரையாட வேண்டியது அவசியமாகும். வெறும் ஊகங்களையும், கற்பனைகளையும், வியாக்கியானங்களையும், வதந்திகளையும், பொய்களையும், புனைவுகளையும், ஆதாரமாகக் கொண்டு ஊடகங்களில் எழுதுவது' என்று குற்றம் சாட்டுகின்றார்.

மட்டக்களப்பு அரசாங்க அதிபராக இருந்த திருமதி.சாள்ஸ் அவர்கள் மாற்றலாகிச் சென்ற பின்பு மட்டக்களப்பு பதில் அரசாங்க அதிபராக திருகோணமலை அரசாங்க அதிபர் கடமையேற்றிருந்தார். நிரந்தர அரசாங்க அதிபர் நியமிக்கப்படும் வரை அவரே பதில் கடமையாற்றியிருந்தார். இடையில் அவரை பதிற்கடமையிலிருந்து விடுவித்து வேறொருவரை பதிற்கடமைக்கு நியமிக்கப்பட்டிருக்கின்றார் எனில் குறிப்பிட்ட பதிற்கடமை ஆற்றிய உத்தியோகத்தர் சரியான முறையில் செயற்படவில்லை என்று அர்த்தமாகும். எனக் குறிப்பிட்டிருந்தேன். இது ஊகமோ, கற்பனையோ, பொய்யோ, புனைவோ, வியாக்கியானமோ அல்ல இது நிர்வாக நடைமுறையாகும். கெளரீஸ்வரன் குறிப்பிடுவதைப்போல் எந்தவொரு காரணமுமின்றி பதிற்கடமை ஆற்றியவரை நிறுத்திவிட்டு மற்றொருவரை பதிற்கடமைக்கு நியமிக்கும் நிர்வாக நடைமுறை இருக்குமாயின் அதனை தெரியப்படுத்துவாராயின் நான்

எனது தவறை திருத்திக் கொள்ளத் தயங்கப்போவதில்லை.

அத்துடன் கெளரீஸ்வரன் குறிப்பிடுவது போல எல்லாம் முறையாக நடந்திருக்குமாயின் கலாநிதி சி.ஜெய்சங்கர் ஏன் பல்கலைக் கழக மானிய ஆணைக்குழுத்தலைவர் மேல் வழக்குத் தொடுக்க வேண்டும் என்றும் ஏன் பல்கலைக்கழக ஆசிரிய சங்கத்திடம் தனக்கு நீதி கேட்டுக் கடிதம் எழுதினார் என்றும் கெளரீஸ்வரன் பதில் கூறவேண்டும். அவருடைய அந்தப் பதில் யார் ஊகங்களையும், கற்பனைகளையும், பொய்களையும் புனைவுகளையும் எழுதுகிறார்கள் என்பதை வாசகர்களுக்குத் தெளிவுபடுத்தும்.

மூன்றாவதாக, 'விரல் விட்டு எண்ணக்கூடிய சிலர் சேர்ந்து ஆதாரமற்ற குற்றங்களை ஒருவர் மீது இட்டுக்கட்டி பொது மக்கள் அபிப்பிராயம் எனச் சொல்லி பொதுமக்களை அவமதிப்பது

விதுரன்

நேர்மையான செயலாக அமைய முடியாது. இவ்வாறான வெளிப்பாடுகளின் உண்மைத்தன்மையினை ஆராய்ந்து உறுதிப்படுத்தாமல் ஊடகங்களில் வெளிப்படுத்துவது ஊடக அறமும்ல்ல. விதுரன் குறிப்பிட்டுள்ள பொது மக்களின் காந்தி பூங்கா ஆர்ப்பாட்டும் இத்தகைய முறையிலேயே நடைபெற்றிருந்தது. எனக் குறிப்பிடுகின்றார்.



விரல்விட்டு எண்ணக் கூடியவர்களாக இருந்தால் அவர்களை பொருட்படுத்தத் தேவையில்லை, எனும் கருத்தோட்டம் கெளரீஸ்வரனுடைய கட்டுரையில் இழையோடுவதை அவதானிக்கலாம். எண்ணிக்கையை அடிப்படையாகக் கொண்டு பேரினவாதம் தமிழர்களின் நியாயமான கோரிக்கைகள் எல்லாவற்றையும் நிராகரித்து அடக்குமுறையினை மேற்கொண்டமைக்கு இது சமமானதாகும். இந்த எண்ணிக்கை சனநாயகம் தனிமனிதனுக்கு அல்லது சிறு சமூகக்குழுக்களுக்கு இருக்கின்ற சனநாயக உரிமைகளை மறுப்பதற்கு பயன்படுத்தக்கின்ற காலனித்துவ வடிவமாகும். காலனித்துவம் பற்றி விமர்சனங்களைக் கொண்டிருக்கும் கெளரீஸ்வரன் தன்னைப் பாதுகாத்துக் கொள்வதற்காக காலனித்துவ கவசத்தைத்தான் எடுத்துக் கொள்கின்றார். மனித உரிமைகளையும் அடக்கப்பட்ட மக்களின் உரிமைகள் பற்றி ஏட்டளவில் பேசுகின்றவர்கள் தங்களுடைய அதிகாரத்தைத் தக்கவைப்பதற்காக அவற்றுக்கு எதிராக செயற்படுவதை பலபேரிடம் கண்டுள்ளோம் அந்த அணியில் கெளரீஸ்வரனும் விதிவிலக்கல்ல என்பதை இது காட்டுகின்றது. இதைத்தான் கூறுவது 'படிப்பது சிவபுராணம் இடிப்பது

சிவன் கோயில்' என்று. உங்கள் வயிற்றுக்கு சிவபுராணம் சோறு போடும் என்றால் பாடிற்றுப் போங்கள் ஆனால் சிவன் கோயிலை இடிப்பதற்கு நாம் அனுமதிக்கப்போவதில்லை.



மேலும், நுண்மையான ஆய்வாளன் எந்தளவு எண்ணிக்கை என்பதை விட எந்தச் செயலாக வெளித்தெரியும் மிகச்சிறிய ஒரு தோற்றப்பாட்டையும் தவறவிடமாட்டான் அந்த தோற்றப்பாட்டுக்குரிய காரணகாரியங்களை ஆராய முற்படுவான் விஞ்ஞான வரலாற்றில் ஏற்பட்ட பெரிய பெரிய கண்டு பிடிப்புகளெல்லாம் இவ்வகையான மிகச்சிறிய ஒரு தோற்றப்பாட்டை நுணுக்கமாக நோக்கியதன் விளைவேயாகும். சமூகவிஞ்ஞான ஆய்விலும் கூட சமூக நடவடிக்கையில் பங்கு கொள்ளும் மனிதர்களின் வெகுஜனத்திரள்களுக்கப்பால் எங்கோ ஒரு இடத்தில் ஒரு மூலையில் வெகுஜனத் திரளுக்குத் தொடர்பற்று ஒரு அசைவு தென்படும் நுண்மையான சமூகவியலாளன் அந்த அசைவையும் அதன் காரணங்களையும் ஆராய முற்படுவான். அது சமூகம் பற்றிய மற்றொரு புரிதலை எமக்கு வழங்கும். பின்நவீனத்துவம் கூறும் சில முறையியல்கள் இது பற்றிய அறிவை எமக்கு விசாலமாக்குகின்றன. பின்நவீனத்துவம் பற்றிப் பேசும் கெளரீஸ்வரன் இந்த நுண்மை ஆய்வை விடுத்து வெகுஜனத்திரள்களின் பெருங்கதையாலுக்குள் மூழ்கிப் போகின்றார். இதற்குக் காரணம் தங்களது தத்துவத்துக்கும் நடைமுறைக்கும் தொடர்பில்லாமல் இருப்பதேயாகும். சுயநலயின்றி சமூகத்தை நேசிப்பவர்களிடம் இத்தகைய வேறுபாடு கிடையாது என்பதை மாக்ஸ்சிசம் தெளிவுபடுத்தியுள்ளது என்பதைக் கூட அறியாது இயங்கியல் பற்றியும் மாக்ஸ்சிசம் பற்றியும் புரட்சி பற்றியும் கெளரீஸ்வரன் எழுதுகின்றார். இது மாக்ஸ்சிசம் பேசி வயிறுவளர்க்கும் போக்காகும்.

அடுத்து ஆதாரமற்ற குற்றச்சாட்டுக்களைச் சுமத்தியதாக குறிப்பிடுகின்றார். ஆதாரமா? ஆதாரமில்லையா? எனத் தீர்மானிக்கின்ற அதிகாரத்தினை கெளரீஸ்வரன் எங்கிருந்து பெற்றுக்கொண்டார் என்பதைக் கூறவேண்டும். ஏனெனில் அதனைத் தீர்மானிப்பதற்கு சில நிர்வாகப் பொறிமுறைகள் இருக்கின்றன. 21.11.2018 அன்று காந்தி பூங்காவில் ஆர்ப்பாட்டம் செய்தவர்களுடைய மனுவை அரசாங்க அதிபர் ஏற்றுக் கொண்டு அதனை பல்கலைக் கழக மானியங்கள் ஆணைக்குழுவுக்கு முன்னளிக்கை செய்திருந்தார். அந்த மனுவில் குறிப்பிட்டுள்ள ஊழல்கள், அதிகார துஸ்பிரயோகங்கள் போன்ற விடயங்கள் தொடர்பாக ஒரு அறிக்கையினை பல்கலைக் கழக மானியங்கள் ஆணைக்குழு உபவேந்தரைக் கோரியிருந்தது. உபவேந்தர் அதனை பல்கலைக்கழக பேரவைக் கூட்டத்தில் சமர்ப்பித்திருந்தார். பல்கலைக்கழக பேரவையானது இது விடயமான

கொள்முதல் மற்றும் பிந்திய கொள்முதல்களின் மதிப்பீடு

உணர்வு உண்டாகலாம். இது ஏனெனில் ஒரு தரவகையைத் தேர்ந்தெடுக்கும் செயல்முறையின் போது அவர் வேறு பல தரவகைகளை நிராகரித்து விட்டார்.

அவர் புலனுணர்வு தன்மையின் மூலம் சிந்திக்கிறார் என்று அர்த்தமாகும். (Cognitive Component)



எனவே ஒரு வாடிக்கையாளரைப் பொறுத்த மட்டில் எப்போது வேண்டுமானாலும் வாங்கிய தயாரிப்பின் தரவகை திருப்தியாக இல்லை என்பதைக் கண்டுபிடிப்பதுடன் அதனை அதிக விலை கொடுத்து கொள்வனவு செய்திருக்கின்றோம் என்பதையும் அறியும் போது அவருக்கு புலனுணர்வு சிதைவது அதிகமாகும். (Cognitive Dissonance)

இப்புலனுணர்வு சிதைவுக்கு சமூக மற்றும் சுற்றுப்புற காரணிகளும் முக்கிய பங்காற்றுகின்றன.

எனவே சந்தைப்படுத்துநர் என்ற வகையில் நிறுவனங்கள் புலனுணர்வு சிதைவை குறைப்பதற்காக விளம்பரங்களை மேற்கொள்கின்றன. இவ்வாறான விளம்பரங்கள் மூலம் தான் தெரிவு செய்த தரவகைகள் குறித்த நேர் எண்ணங்கள் அதிகரிக்கப்பட்டு விட்டுக் கொடுக்கப்பட்ட தரவகைகள் தொடர்பான மறை எண்ணங்கள் அதிகரிக்கப்படுகின்றன. எனவே வாடிக்கையாளர்கள் மத்தியில் கொள்வனவின் பின்னரான அறிவாற்றல் சிதைவு குறைந்து தனது தெரிவுகள் தொடர்பில் மனநிறைவை பெற்றுக்கொள்கின்றனர்.

வாடிக்கையாளர்கள் தமது சரியான தேர்வை அடைந்தவுடன் தயாரிப்புகளை வாங்குகிறார்கள். இதனை கொள்முதல் நிகழ்வு என்பர். இது கீழ்வரும் முடிவுகளை உள்ளடக்கியதாக இருக்கும்.

அவர்களே நடத்தி செல்ல முடியும் அல்லது இடைத்தரகர்களையும் பணியமர்த்தலாம்.

வாங்கும் இடம், பணம் செலுத்தும் விதிமுறை, செலவாகும் காலம், விட்டுக்கொடுக்கப்பட்ட அடுத்த தெரிவு, உற்பத்தி பொருளின் பயன்பாட்டுக்கான பயிற்சி போன்றவை.

கொள்முதல் செயல்முறையானது சில நாட்களில் இருந்து சில மாதங்கள் அல்லது அதற்கு மேலும் நீடிக்கலாம். இந்தக் காலங்களில் சந்தைப்படுத்துநர் வாடிக்கையாளர்களை குறிப்பாக அக்கறை எடுத்து கொண்டு செயற்பட வேண்டும்.

சந்தைப்படுத்துநர்கள் மேற்குறிப்பிட்ட ஒவ்வொரு முடிவு தொடர்பாகவும் ஆய்வு செய்து போட்டி சார்ந்த அனுகூலங்களை கண்டறியலாம். இந்தச் செயற்பாடுகளை

ஒரு வாடிக்கையாளர் ஒரு தயாரிப்பு வாங்கிய பிறகு புலனுணர்வு சிதைவுக்கு உள்ளாகிறார். (Post Purchase Dissonance) அவர் சரியான தயாரிப்பை வழங்கியிருப்பார் என்பது தொடர்பாக அவருக்கு நிச்சயமில்லாத என்ற

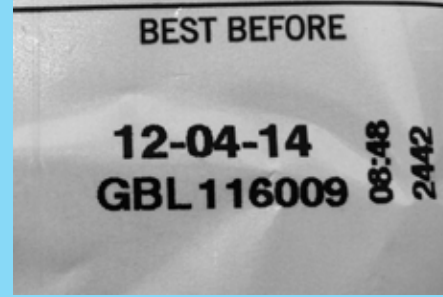

நிராகரிக்கப்பட்ட அத்த வகைகளில் அவரது விருப்பத்திற்கு ஏற்ற அம்சங்களும் இருந்திருக்கலாம். எனவே நிராகரிப்பட்ட தெரிவை வாங்கியிருந்தால் நன்றாக இருந்திருக்கும் என்று அவர் சிந்திக்கிறார். அவ்வாறு அவர் சிந்திக்கிறார் எனில்

--- சி.ஜெனிபர் சர்மிளா

சந்தைப்படுத்தல் முகாமைத்துவம்

வர்த்தக முகாமைத்துவப்பீடம்

கிழக்குப் பல்கலைக்கழகம்.



IN PARTNERSHIP WITH



Are you 18+ and have GCSEs or work experience?

Do you have A levels but missed your place at university?

- ▶ Foundation Degree Business (London Metropolitan University)
- ▶ Foundation Degree Hospitality Management (London Metropolitan University)
- ▶ HND Business (Pearson)
- ▶ HND Hospitality Management (Pearson)
- ▶ BA (Hons.) Final Year- Business (London Metropolitan University)
- ▶ BA (Hons.) Final Year- Hospitality Management (London Metropolitan University)

Student Finance Available

Judian Joseph
Mob: 07759802175
Mob: 07453641556

விளையாட்டு

முன்றரை வருடங்களின் பின்னர் ஒரு தொடரைக் கைப்பற்றியுள்ள இலங்கை அணி



இறுதியுமான போட்டியில் 122 ஓட்டங்களால் வெற்றி பெற்று தொடரை முழுவதமாக கைப்பற்றியது. மூன்றாவது போட்டியில் முதலில் துடுப்பெடுத்தாடிய இலங்கை அணி 50 ஓவர்கள் நிறைவில் 8 விக்கெட்டுகளை இழந்து 294 ஓட்டங்களை பெற்றுக் கொண்டது பதிலுக்கு துடுப்பெடுத்தாடிய பங்களாதேஷ் அணி 172

- யாசீர் அரபாத் -

பங்களாதேஷ் அணிக்கு எதிரான தொடரை 3-0 என்ற ரீதியில் கைப்பற்றிய இலங்கை அணி 44 மாதங்களின் பின்னர் தொடர் ஒன்றை முழுமையாக வென்றுள்ளது.

3 போட்டிகளை கொண்ட தொடரில் ஏற்கனவே 2 போட்டிகளில் வெற்றி பெற்று தொடரைக் கைப்பற்றிய நிலையில் புதன்கிழமை இடம்பெற்ற மூன்றாவதும்

ஓட்டங்களுக்கு சகல விக்கெட்டுகளையும் இழந்து 122 ஓட்டங்கள் வித்தியாசத்தில் தோல்வியை தழுவினது. போட்டியின் ஆட்ட நாயகனாகவும் தொடரின் சிறந்த வீரராகவும் இலங்கை அணியின் அஞ்சலோ மெத்யூஸ் தெரிவானார்.

இவ் வெற்றியின் மூலம் இலங்கை அணி 2015ம் ஆண்டிற்கு பின்னர் தொடர் ஒன்றை வெள்ளையடிப்புச் செய்து தனதாக்கிக் கொண்டது.

மட்டக்களப்பு மேற்கு கல்வி வலய விளையாட்டுப் போட்டி - வெற்றி பெற்ற வீரர்களுக்கு மாகாண கல்வி அமைச்சின் செயலாளர் முத்துபண்டா பரிசீலகளை வழங்கிவைத்தார்.



(வவுணதீவு நிருபர்)

மட்டக்களப்பு மேற்கு கல்வி வலயத்தின் வலய மட்ட விளையாட்டுப் போட்டியின் இறுதி நிகழ்வுகள் செவ்வாய்கிழமை 30ம் திகதி பிற்பகல் மணிக்கு கன்னங்குடா விளையாட்டு மைதானத்தில் நடைபெற்றது.

மட்டக்களப்பு மேற்கு வலயக் கல்விப் பணிப்பாளர் சிவானந்தம் சிறிதரன் தலைமையில் நடைபெற்ற இந் நிகழ்வில், ஏறாவுர் பற்று மேற்கு கோட்டம், மண்முனை தென் மேற்கு கோட்டம், மண்முனை மேற்கு கோட்டம் ஆகிய 3 கோட்டங்களுக்கிடையே நடைபெற்ற போட்டியில் மண்முனை தென் மேற்கு கோட்டம் கூடிய புள்ளிகளைப் பெற்று முதலாம் இடத்தினைப் பெற்றுக்கொண்டது.

இந் நிகழ்வில் கிழக்கு மாகாண கல்வி அமைச்சின் செயலாளர் ஐ.கே.ஜி,

முத்துபண்டா பிரதம விருந்தினராக கலந்துகொண்டு வெற்றி பெற்ற அணிகளுக்கும், வீரர்களுக்கும் வெற்றிக் கிண்ணங்களையும் சான்றிதழ்களையும் வழங்கிவைத்தார்.

விளையாட்டு நிகழ்வின் போது இவ் வலயத்தில் சாதனை படைத்த மாணவர்களும், விளையாட்டு ஆசிரியர்களும் இதன்போது அதிகளவில் பாராட்டி கௌரவிக்கப்பட்டனர்.



வெற்றியுடன் விடைபெற்றார் லசித் மலிங்க



- யாசீர் அரபாத் -

இலங்கை அணியின் நட்சத்திர வேகப் பந்து வீச்சாளர் லசித் மலிங்க ஒருநாள் சர்வதேச அரங்கிலிருந்து விடைபெற்றுள்ளார். கடந்த 26ம் திகதி ஆரம்பமான பங்களாதேஷ் அணியுடனான மூன்று போட்டிகளை கொண்ட ஒருநாள் தொடரின் முதல் போட்டியே அவரது இறுதி ஒருநாள் சர்வதேச போட்டியாக அமைந்தது. அப்போட்டியில் வெற்றி பெற்ற இலங்கை அணி வெற்றிக்களிப்புடன் லசித் மலிங்கவினை வழியனுப்பியது. அவர் தனது இறுதிப் போட்டியில் 3 விக்கெட்டுக்களை கைப்பற்றியதோடு தனது இறுதிப் பந்திலும் விக்கெட்டினை வீழ்த்திய பெருமையோடு விடைபெற்றார்.

ஐக்கிய அரபு இராஜ்யம் அணியுடனான போட்டியில் அறிமுகமான லசித் மலிங்க "யோர்க்கர்" பந்துகளுக்கு பிரபலம் பெற்றவர் என்பதோடு மொத்தமாக 226 ஒருநாள் போட்டிகளில் விளையாடி 338 விக்கெட்டுக்களையும் வீழ்த்தியுள்ளார். இவர் ஒருநாள் அரங்கில் மூன்று ஹெட்ரிக் சாதனைகளையும் தொடர்ச்சியாக நான்கு பந்துகளுக்கு நான்கு விக்கெட்டுக்களையும் வீழ்த்திய ஒரே வீரர் என்ற பெருமையையும் தன்னகத்தே கொண்டுள்ளார்.

ஏற்கனவே 2011ம் ஆண்டு டெஸ்ட் போட்டிகளிலிருந்து ஓய்வு பெற்றிருந்த மலிங்க அடுத்த வருடம் இடம்பெறவுள்ள 20/20 உலகக் கிண்ணப் போட்டிகள் வரை சர்வதேச போட்டிகளில் விளையாட எண்ணியுள்ளதாக கூறியுள்ளார்.



2004ம் ஆண்டு ஜூலை 17ம் திகதி

ஆஷெஸ் தொடருடன் ஆரம்பமாகவுள்ள சர்வதேச டெஸ்ட் சம்பியன்ஷிப் போட்டிகள்



- யாசீர் அரபாத் -

சர்வதேச டெஸ்ட் சம்பியன்ஷிப் போட்டிகள் பற்றிய விபரங்களை ஐசிசி உத்தியோக பூர்வமாக அறிவித்துள்ளது. இதனடிப்படையில் முதலாவது டெஸ்ட் தொடராக ஆஷெஸ் டெஸ்ட் தொடரில் ஆகஸ்ட் முதலாம் திகதி முதல் இங்கிலாந்து - அவுஸ்திரேலிய அணிகள் மோதுகின்றன.

சர்வதேச டெஸ்ட் சம்பியன்ஷிப் போட்டிகளானவை இலங்கை, அவுஸ்-

திரேலியா, பங்களாதேஷ், இங்கிலாந்து, இந்தியா, நியூஸிலாந்து, பாகிஸ்தான், தென்னாபிரிக்கா, மேற்கிந்தியத் தீவுகள் ஆகிய 9 அணிகளுக்கிடையில் மொத்தமாக 27 தொடர்கள், 71 டெஸ்ட் போட்டிகள் என 2 ஆண்டுகள் பல்வேறு நாடுகளில் இடம்பெறவுள்ளது. இதில் புள்ளிகளடிப்படையில் முதல் இரண்டு இடங்களை பிடிக்கும் அணிகள் இறுதிப் போட்டியில் 2021 ஆண்டு ஜூன் மாதம் இங்கிலாந்தில் மோதவுள்ளன. இறுதிப் போட்டி சமநிலையில் அல்லது முடிவின்றி நிறைவுற்றால் இரு அணிகளும் சம்பியன்களாக அறிவிக்கப்படும்.

முதலாவது டெஸ்ட் சம்பியன்ஷிப் தொடர் ஆகஸ்ட் முதலாம் திகதி தொடங்கி மார்ச் 31, 2021 வரை நடைபெறவுள்ளதோடு 2ஆவது டெஸ்ட் சம்பியன்ஷிப் தொடர் 2021ஆம் ஆண்டு ஜூன் மாதம் தொடங்கி ஏப்ரல் 30, 2023 வரை நடைபெறும் என்று ஐ.சி.சி. அறிவித்துள்ளது.

கல்முனையில் விளையாட்டுப்பயிற்றுவிப்பாளர்களுக்கு கரப்பந்தாட்டப்பயிற்சி!



(காரைதீவு நிருபர் சகா)

கிழக்கு மாகாணக் கல்வித் திணைக்களத்தினால் கல்முனை வலயப் பாடசாலைகளுக்கு நியமிக்கப்பட்ட விளையாட்டு பயிற்றுவிப்பாளர்களுக்கான கரப்பந்தாட்டப்பயிற்சி நேற்று கல்முனை உவெஸ்லி மைதானத்தில் நடைபெற்றது. காரைதீவு விபுலாநந்தா சிரேஸ்ட் விளையாட்டுத்துறை ஆசிரியர் ஜெயநாதன் சோபிதாஸ் கரப்பந்தாட்டப்பயிற்சியை வழங்குவதைக்காணலாம்.

பக்க அனுசரணை : கோட்டைமுனை விளையாட்டுக் கழகம்



Koddamunai Sports Club
Batticaloa

ஆறாத் தேடல் கொண்டு அறிவியல் தமிழ் படைத்த மரபின் முத்து : அதிபர் க.கணபதிப்பிள்ளை



மெய்யான புலமையாளர் காண்பது அறிவு. மெய்ப்பொருள் காண்பது அறிவு என்பர். மெய்ப்பொருளை எப்படி காண்பது? யார் காட்டுவது? யார் காட்டுவார் என்று தேடுவது? மெய்யானதை தேடுவதற்கே அறிவு தேவை அந்த அறிவை எப்படிப் பெற்றுக் கொள்வது?

இன்றைய ஈழத்து அறிவுலகம் மிகவும் மாயமானது. மெய்யான அறிவையும், அறிவுடையோரையும் தேடுவது அரிதானதாக இருக்கிறது. தேவையும் குறைவாகவே இருக்கிறது.

கல்வியைச் செல்வமாகக் கொண்டாடும் சமூகம், கல்விக்காக மிகவும் அதிகமாகவே முதலீடுகிறது, சிரத்தை எடுக்கிறது, நேரத்தைச் செலவு செய்கிறது. இவை எல்லாமே தொழிலொன்றை பெற்றுக் கொள்வதற்கான முயற்சியாகவே குறுகிக் கிடக்கிறது. கல்வி கேள்விகளில் சிறந்து விளங்குதல் அறிவின் பொருளாகக் கொள்ளப்படுவது காலாவதியாகிப் போய்விட்டிருக்கிறது. கேள்வி வேண்டப்படாததாகவும் அர்த்தமற்றதாகவும் ஆபத்தானதாகவும்கூட மாறிவிட்டிருக்கின்றது.

கேள்வி, கேள்வி எழுப்பதல், கேள்விக்குள்ளாக் குதல், என்பவை வேண்டப்படாததாகவும், அர்த்தமற்றதாகவும்கூட மாறிவிட்டிருக்கின்ற சூழலில் அறிவைத்தரும் கல்வியை எங்ஙனந்தான் எதிர்பார்க்க முடியும்?

அப்படியென்றால் இன்றைய பாடசாலை மற்றும் பல்கலைக்கழக கல்வி

அறிவைத் தருவதாக இல்லையா என்ற கேள்வி எழுவதும் எழுப்புவதும் மிகவும் அவசியமானது.

இன்றைய பாடசாலை மற்றும் பல்கலைக்கழக கல்வி, பரீட்சைக்கு தயார்படுத்தும் தகவல்களை வழங்குவதாகவே காணப்படுகிறது. கல்வி, பரீட்சைக்கானதாகச் சிதைந்து போயிருக்கிறது. பாடசாலை மற்றும் பல்கலைக்கழக கல்வியில் 'ஏன்?' என்பது தேவையற்றது என்ற நிலையிலிருந்து ஏன் என்பது அறியப்படாத ஒன்றாகவே ஆகிவிட்டிருக்கின்றது. ஏன்? எதற்கு? என்பது ஏனெனமானதாகப்படுவதுடன் பல சந்தர்ப்பங்களில் ஆபத்தானதாகவும் ஆகிவிடுகிறது.

ஏன் எதற்கு என்ற கேள்வி மறுமொழி இல்லாமல் பரீட்சைக்குரியதென பாடப்புத்தகங்களில் பதியப்பட்டதை, விரிவுரைகளில் வழங்கப்படுவதை கண்ணை மூடிக்கொண்டு மனனப்படுத்தி உச்சபட்ச ஒப்புவிப்புக்குத் தயார்படுத்தவே கல்வியின் இலட்சணமாகவும் இலக்காகவும் மாறிவிட்டிருக்கின்றது.

கலாநிதி.சி.ஜெயசங்கர்

இந்த மாயமுயற்சியில் வெற்றி பெறுவது கொண்டாட்டத்திற்கு உரியதாகவும் தகைமைக்குரியதாகவும் கொள்ளப்படுகிறது.

இத்தகையதொரு பின்னணியில் மெய்ப்பொருள் காண்பது அறிவு என்ற நிலையை வெளிச்சப்படுத்த வேண்டுமெனில் மெய்யான புலமையாளரை காண்பதும் காட்டுவதும் அவசியமாகும்.

அந்தவகையில் மெய்யான புலமையாளரென அடையாளப்படுத்தக் கூடிய க.கணபதிப்பிள்ளை அவர்தம் புலமையைக் காண்பதும் காட்டுவதும் காலத் தேவையாகிறது.

மட்டக்களப்பு சிவானந்தாக் கல்லூரி அதிபராக இருந்த க.கணபதிப்பிள்ளை

அவர்கள் காரைதீவைப் பிறப்பிடமாகக் கொண்டவர். இவர்தம் வல்லமை பற்றி எனது நண்பரும் புலமையாளருமான காலஞ்சென்ற தெ.கிருபாகரன் அவர்கள் என்னிடம் கதைப்பது வழமை. இது எனது மனதில் ஆழப்பதிந்து கிடக்கிறது. ஒரு சமயம் எனது மாணவரும் நண்பருமான த.விவானந்தராசா: க.கணபதிப்பிள்ளை அவர்களுடைய ஆறு ஆங்கிலப் புத்தகங்களைக் கொண்டுவந்து தந்தார்.

1. SON OF A MAN
2. THIS BAFFLING EXISTANCE
3. CREATIVITY
4. JUST SO ESSAYS.
5. ANIMAL BEHAVIOUR - ANIMAL MIND - MIND OF A MAN
6. OUR NEED IS HUMANITY OUR NEED IS SUBLIMITY

என்பவையே அந்தப் புத்தகங்கள். நூல்களை மேலோட்டமாகத் தட்டிப்பார்த்துக் கொண்டு போக அதிர்ச்சியும் ஆச்சர்யமும் பூகம்பம் போல் தாக்கிக்கொண்டிருந்தது. கணநாட் ஓயசேகரா, தொ.பரமசிவம், சி.சிவசாமி, கோ.ரகுபதி போன்ற பல அறிஞர்கள் மனக்கண்முன் வந்து வந்துபோய்க் கொண்டிருந்தனர்.

ஒரு உன்னதமான அறிஞரின் மனிதத்துக்கான எழுத்துக்களை அந்த நூல்கள் சுமந்திருந்தன. உயர்தர ஆங்கிலத்தில் அமைந்திருந்த அழுத்தந்திருத்தமான எழுத்துக்களில் அவரது உன்னதமான சிந்தனைகள் பதிவாகி இருந்தன.

க.கணபதிப்பிள்ளை அவர்களுடைய எழுத்துக்களை விளங்கி விளக்குவதற்கு தனித்துவமும் பெரிதானதுமான முயற்சி தேவை. அதேவேளை இவை தமிழுக்கும் மொழிபெயர்க்கப்பட வேண்டும். இந்நூல்கள் மீள்பதிப்பு செய்யப்படுவதும், செம்பதிப்பு ஆக்கப்படுவதும் அவசியமாகும். முழுமையாகவும், ஆழமாகவும் வாசிக்கத்தான் முடியாது

போனாலும் கண்களால் பார்த்தும் கைகளால் தொட்டும் புளங்காகிதம் கொள்வதுங்கூட அவசியம் என்பது எனது நிலைப்பாடு.

க.கணபதிப்பிள்ளை அவர்களது பத்து நூல்கள் வெளிவந்திருப்பதை அவரது VIPULANANDA - A LITERARY BIOGRAPHY என்ற நூலில் பதிவிடப்பட்டிருக்கிறது. இந்நூல்கள் மட்டக்களப்பு புனித ஜோசப் கத்தோலிக்க அச்சகத்தில் அச்சிடப்பட்டிருக்கின்றன. மேலும் கற்பின் கொழுந்து - கிரேக்க மரபு நாடகம், பொருளாதாரப் புவியியல் - தமிழாக்கம், படவேலை - பை கொட் - தமிழாக்கம் என்பவை இவரால் தமிழ் மொழியில் வெளியிடப்பட்டிருப்பதையும் மேற்படி நூலில் இருந்து அறிய முடிகிறது.

சுவாமி விபுலானந்தர் பற்றி க.கணபதிப்பிள்ளை அவர்கள் எழுதியிருக்கின்ற VIPULANANDA- A Literary biography தமிழ் மொழிக்குப் பெயர்ப்புச் செய்யப்பட்டிருக்கக் கொண்டிருப்பதும் அறியத்தரப்படுகிறது. க.கணபதிப்பிள்ளை அவர்களின் இருமொழிப் புலமையும் மொழிபெயர்ப்பு வாண்மையும் அவர்தாம் படைத்த நூல்களில் சுகந்தம் கொளிப்பதை வாசிப்பவர் அனுபவிப்பார்.

க.கணபதிப்பிள்ளை அவர்களின் சிந்தனைத் திறம், படைப்பாற்றல் என்பவை சுவாமி விபுலானந்தரின் தொடர்ச்சியான புலமை மரபின் மற்றொரு முகமாகவே காணமுடிகிறது. அறிவியலும் தமிழியலும் இணைந்த ஈழத்தமிழ்ப் புலமை மரபின் பண்பு இது.

எளிமைக் கோலமும் அமைதிக்குணமும் ஆழ்ந்த அறிவும், ஆறாத் தேடலும் கொண்ட வித்துவான், பண்டிதர், புலவர் மரபென்பது காரிமை மட்டும் கற்றுக் கவிபடிக்கும் குர்பலல்ல. பல்துறை அறிவையும் தமிழில் வளர்த்த அறிவுப் பரம்பரை அது.

க.கணபதிப்பிள்ளை அவர்களை முன்வைத்து தமிழில் அறிவுருவாக்கம் நிகழ்த்திய மரபினரின் வழிகண்டு எதிர்காலத்திற்காக எம்காலத்தை ஆக்குவது எமது பணி.



இமாலய சாதனை புரிந்த "தேனகச் செம்மல்" செ.இராஜதுரை

கலாபூசணம் அரங்கம் இரா. தவராஜா

அத்தியாயம்-11

(சென்ற இதழின் கடமை புரிவோம் தொடர்ச்சி.....)

ஏரைப் பிடிக்கும் கூட்டம் இழிந்த சாதியினர் என்று பேசும் நிலை பிறந்தது.

உழுதுண்டு வாழ்வாரே வாழ்வார் மற்றெல்லாம் தொழுதுண்டு பின் செல்பவர்.

தொழுதுண்துவையின் உழுதுண்து இனிது. சுழன்றும் ஏர் பின்னதுலகம் மதனாலுழந்து முழுவே தலை. உழவாரு லகத்தாரக் காணி. வரப்புயர நீர் உயரும் நீர் உயர நெல்லுயரும் நெல்லுயரக் குடியுயரும் குடிஉயரக் கோல் உயரும்.

இத்தனை சிறப்புக்கும் பெருமைக்கும் உரித்தான உழவுத் தொழில் பாவகரமானது. அத்தொழிலைச் செய்பவர்கள் சண்டாளர்கள், சூத்திரர்கள், வேசிமக்கள்,

அவர்கள் நாயினும் கேடானவர்கள். அவர்களிடத்தில் எந்தக் காலத்திலும் வாங்கி உண்ணக் கூடாது என்று பேசவும் நடக்கவும் கூடிய சூழ்நிலை தோன்றிற்று.

"ரிதாம் ருதாய்யாம் ஜவேதரும் ருதேன ப்ரம்ரு தேனவாஸத்யாம் ருதாப் யாமதவா நஸ் வய்குயாக தாசன" (மனு) இதன் பொருள் அறுவடையான நிலத்தில் சிந்திக் கிடக்கின்ற தானியங்களை சேர்த்து உயிர் வாழ்வதே ரீதம். பிச்சையேற்காமல் யாரேனும் கொடுக்கிற பொருளைப் பெற்று சீவனம் செய்வது அமிர்தம். பிச்சை சேர்த்து உண்ணுவது யமிருதம். உழுது பயிருட்டு அதனால் வரும் பொருளை உண்பது பிரமிருதம். வியாபாரம் செய்வது சத்தி யான்றுதம். அடிமையாகிய சூத்திரன் (தமிழன்) நாய்க்குச் சமானமானவன் ஆகையால் அவனுடைய தொழிலினால் எக்காலத்திலும் சீவனம் செய்யலாகாது. இது மனுநீதி.

அறிவின் நிலைக்களனாக ஆய்வின் கலைக்கூடமாக விளங்கிய தமிழகம் அடிமைத்தனத்தில் சிக்குண்டது. பகுத்தறிவுக் கதிர்கள் பரவியநாட்டில் அந்தகாரம் சூழ்ந்து விட்டது. உத்தமர்கள் உலவிய திருவிடத்தில் மிருகத்தைவிடக் கொடியவர்கள் தோன்றி விட்டார்கள். மனிதத் தன்மை அரசோச்சிய அகங்களிலே அகங்காரம் ஆணவம் தலைதூக்கி நிற்கிறது. குருட்டுக்கொள்கைகளும் வரட்டுத் தத்துவங்களும் நிலைபெற்று விட்டன. அவற்றை நம்பி அதலபாதாளத்தில் அள்ளி எறியப்பட்ட தமிழன் வாழ்வில் இன்றுவரை எழுச்சியின் ரேகைகள் தோன்றவில்லை. மருட்சியினாலுண்டான மயக்கம் தெளியவில்லை. அவன் எண்ணத்தில் பத்தொழியைக் காணவில்லை. எத்தனை எத்தனையோ நூற்றாண்டுகள் இப்படியே சென்று போயின இன்னும் அவன் வாழ்வு அகல் விளக்குக்கூட இல்லாத இருள் சூழ்ந்த குகையாக இருக்கிறது. இதுதான் தமிழன் இமயத்தின் கொடுமுடியிலே இருந்து இந்து சமுத்திரத்தில் வீழ்ந்த கதை.

தை பிறந்தால் வழி பிறக்கும் என்பார்கள் எத்தனையோ பிறந்தன... பிறந்தன... பிறந்தன... ஆனால் பிற்போக்குத் தன்மைக்கு அடிமைப்பட்ட தமிழன் மறந்த தன் வாழ்வை எண்ணிப் பார்த்தானில்லை. சிதைந்த வாழ்வைச் செப்பனிடத் துடித்தானில்லை. சருக்காதம கதியைத் தவிடு பொடியாக்க முயன்றானில்லை.

இருண்ட ஆபிரிக்கக் கண்டத்து சுதேசிகள் விடுதலை கீதமாவது தமிழன் நெஞ்சில் புத்துணர்ச்சியைப் புகுத்தாதா என்ற கவலை பலருக்குண்டு.

புதிய இந்த ஆண்டில்; பொங்கு தமிழர்கின்னல் விளைத்தால் சங்காரம் நிசமென்று சங்கே முழங்கு.

என்னும் புரட்சிக் கவிஞரின் ஆர்ப்பாட்டப் போர்ப் பாட்டோடு இழந்த வாழ்வுபெற தமிழுலகமே விழிப்புறு வீரவாழ்வு பெறு என்று கடமைபுரிவோம். உரிமை பெறுவோம்.

இவ்வாறு அக்கட்டுரையை முடித்திருந்தார்.



குமரன் கோவில் குரவையொலி... மனிதகுலத்தின் ஆதிமுதல் ஒலிக்கும் குலவை

இன்றும் சமயச்சடங்குகளிலும் வாழ்வியல்நிகழ்வுகளிலும் ஒலிக்கப்படுகிறது.

எகிப்தில் குலவையிடல்பற்றிய மிகப்பழைய எழுத்து பூர்வமான ஆவணங்கள் கிடைத்துள்ளன. கிரேக்கப்பண்பாட்டிலும் முன்புகுலவையிடல் வழக்கில் இருந்தது என்பதற்கான சான்றுகள் கிடைத்துள்ளன. குலவையிடல் கைக்கொள்ளப்படுகின்ற நாடுகளை ஒப்பிட்ட அறிஞர்கள், அவை பொதுவாக அரேபிய வணிகர்களின் வசிப்பிடம் அல்லது வருகை தரும் இடமாக இருப்பதைக் கருத்தில் கொண்டு, மத்திய கிழக்கே குலவையின் தாயகம் என்கிறார்கள்.

ஆண்கள் அல்லாமல், பெண்களே குரவையிடுவதில் பெருமளவில் ஈடுபடுவதை சான்று காட்டி இதை மறுப்போர் உண்டு. கவனத்தைத் தூண்டும் எச்சரிக்கை, அபாயத்தை உணர்த்தும் பதகளிப்பு, மகிழ்ச்சியை சொல்லும் குதூகலிப்பு எல்லாமே குலவையொலியில் கலந்திருப்பதை நாம் காணலாம். காட்டுமிராண்டியாக மனிதன் உலவிய தொல்காலமொன்றில் தொடர்பாடலுக்கு உதவியிருக்கக்கூடிய ஒலிவடிவங்களில் ஒன்று அது. எனவே, பேச்சையும் எழுத்தையும் மனித இனம் அறியாத காலத்தில் பிறந்த ஆதியொலிகளில் ஒன்று அது என்பது சாதாரணமாகவே புரியும். ஆபிரிக்காவில்தோன்றிய மனுக்குலம் கண்டம் விட்டுக் கண்டம் தாண்டிப்பரவிய போது, இந்த ஒலிவடிவம் எல்லா இடங்களுக்கும் எடுத்துச் செல்லப்பட்டிருக்கிறது என்று கொள்வதே பொருத்தம்போலப்படுகிறது.

அதை ஆதியொலி என்பது சரிதானென்றால், இப்போது அதற்குவயது ஆயிரமாயிரம் ஆண்டுகள் கடந்திருக்கும். எத்தனை எத்தனை மூதாதையர் வாய்களில் ஒலித்திருக்கும் அந்த ஒலி? கொஞ்சமும் மாறாமல், குறைந்தது வழிபாட்டு நோக்கிலோ, அன்றாடப் பாவனையிலோ மாட்டுமாவது, அந்த ஆதியொலியைப்பேணி வருகிறோம் என்பது மகிழ்ச்சியடையவைப்பதுதான். அதுவும் தமிழ்மரபின் அம்சமாக குரவையொலிக்கு மிகநீண்ட பாரம்பரியம் இருக்கிறது என்பதும், தமிழரில் மையநீரோட்ட குடித்தொகையினரில் பெரும்பாலானோர் அதை இன்று மறந்துவிட்டனர் எனும் போது, நம் சூழலில் மட்டுமாவது அது எஞ்சியிருக்கிறது என்பது எத்தனை நெகிழ்வெறற்படுத்தும் உணர்வு?

தமிழ்ப்பண்பாட்டில் குரவைபற்றிய குறிப்புகள், சங்க இலக்கியத்தில் முதன்முதலாகக் கிடைக்கின்றன. குரவை அயர்தல்பற்றி பதிற்றுப்பத்து, அகநானூறு, புறநானூறு, மதுரைக்காஞ்சி, திருமுருகாற்றுப்படை உள்ளிட்டபட நூல்கள் குறிப்பிட்டிருக்கின்றன. தனியே குரவையொலிக்காமல் சேர்ந்து கூடவே நடனமாடும் குரவைக்கூத்தும் தமிழ்நிலத்தில் வழக்கில் இருந்திருக்கிறது. தொல்காப்பியம் அரசனினதேருக்கு என்னும் பின்னும் குரவை ஆடிச்சென்றதை பதிவுசெய்திருக்கிறது. பெண்கள் ஒருவரை ஒருவர் தழுவிக்கொண்டு குரவையாடியதையும்,

காஞ்சி, வேங்கைமுதலான மரங்களின்நிழல்களில் குரவை ஆடப்பட்டதையும் சங்கஇலக்கியங்கள் பதிவுசெய்துள்ளன.

வழிபாட்டில் தமிழரால் குரவைக்கு அளிக்கப்பட்ட முக்கியத்துவத்தை சிலப்பதிகாரத்தில் காணலாம். முருகனை வணங்கி குறவர்கள் குன்றக்குரவையாடும் சித்திரமும், திருமாலைப் போற்றி ஆய்ச்சியர் குரவையாடும் காட்சியும் அந்நூலில் அழகுற வந்திருக்கிறது.

ஆரம்பத்தில் முருகனோடும் திருமாலோடும் குரவை இணைத்துப் பார்க்கப்பட்டது என்றாலும், குரவை அயர்வது போர்க்களத்திலும் இடம்பெறுவது வழக்கமாக இருந்தது என்ற குறிப்பை திருமுருகாற்றுப்படையும் பதிற்றுப்பத்தும் தருவதால், போர்த்தெய்வமான கொற்றவை வழிபாட்டிலும் குரவை நீடித்தமை தெரிகிறது. இன்றும் தமிழகமாரியம் மன் வழிபாட்டில் குரவைக்கு குறிப்பிடத்தக்க இடம் உண்டு. பக்திப் படங்களின் இறுதிக்கட்டத்தில் அம்மன் ஆத்திரமுற்று தாண்டவமாடும் போது பின்னணியில் குலவை ஒலிக்குமே, அது அந்தத்தாய்த்தெய்வ வழிபாட்டுக்கும் குரவைக்குமான உறவைச் சொல்வதுதான்.

வி.துலாஞ்சனன்

இன்று தாய்த்தெய்வவழிபாட்டில் குலவையொலிகேட்க, குலவையை பதிவுசெய்துள்ள இலக்கியங்களில் சிலம்பு குறிப்பிடத்தக்க இடம் வகிக்க, அந்த சிலம்பேபுகழும் சிலப்பதிகாரநாயகியின் கோவிலில் இன்றும் குலவையொலியைக்கேட்டு மகிழும் பாக்கியம் பெற்றவன் இக்கட்டுரையாளன். வைகாசி மாதத்தில் அவனது பிறந்தகம் தம்பிலுவில்லில் உள்ள கண்ணகி கோவில் குலவையொலியால் நிறைந்துவிடும்.

அவன் சிறுவயதில்குலவையொலி கேட்டு மகிழ்ந்த இன்னொரு கோவில் திருக்கோவில் சித்திரவேலாயுத சுவாமிகோவில். இப்போது அங்கு அரோகரா சத்தம்மட்டுமே ஒலிக்கிறது. முருகன்திருவீதியுலாவுக்கு புறப்படும்போதும், பின் உலா முடிந்து வசந்தமண்டபம் திரும்பும்போதும், குரவையொலி காதைக்கிழிக்கும் பால்யகாலநினைவுகள் எப்போதாவது இருந்துவிட்டு அவன் நினைவில் வருவதுண்டு.

இன்று வரலாற்றிலும் பண்பாட்டிலும் ஆர்வம் ஏற்பட்டு விட்டபிறகு, குரவையின் தொன்மையையும் அபூர்வத்தையும் அறிந்தபிறகு, முருகனுக்கு பிடித்த குரவை அயர்வது என்பதை திருமுருகாற்றுப்படையிலும் சிலம்பிலும் படித்து முடித்தபிறகு, எப்போதாவது முருகன்கோவிலொன்றில் குரவையொலியைக்கேட்டுவிட முடியாதா என்று கொஞ்சநாட்களாகவே ஏக்கம். மன்றூர் முதலிய வேறு சில முருகன் கோவில்களில் இப்போதும் திருவிழாக்காலங்களில் குரவை ஒலிப்பதாகக் கேட்டு அதைக் கேட்கச்சென்று ஏமாந்திருக்கிறேன்.

கடந்த வாரம் ஆடி அமாவாசை உற்சவத்தை முன்னிட்டு திருக்கோவிலிலுக்குச் சென்றிருந்தேன். இரவுத்திருவீதியுலா முடிந்து இறைவன் வசந்தமண்டபத்துக்குத் திரும்பிக்கொண்டிருந்தான். சலவைத்தொழிலாளர் நிலப்பாவாடையை விரிக்க, தீவட்டியும் கொடி, குடை ஆலவட்டங்களும் மெல்லப் பின்னகர, முருகன் மண்டபத்துக்குள் புறம் காட்டிழைந்தான். “நல்லா ஆட்டி ஆட்டிக் கொண்டு போங்கோ” என்று ஒருவர் உரத்துச் சொல்லவாய் கட்டிவாகனம் காவியிருந்த இளைஞர்கள் வலம் இடமாக ஏடகத்தை அசைக்கத் தொடங்கினர். மென்மையாக ஊஞ்சலில் அசைந்தாடுவது போல அலைந்தபடி பின்னகர்ந்தான் அழகு வேலன். அருகிலேயே நாதஸ்வரத்துடன் இணைந்து மெல்லியபறையொலியை அடக்கமுயன்று, ஆணவத்துடன் முனகிக்கொண்டிருந்தது மிருதங்கம்.

சட்டென நாதஸ்வரத்தின்தொனியைக் கிழித்தபடி எங்கேகாவீறிட்டு முந்தது குரவையொலி. மண்டபத்துக்குள்ளே பின்னகர்ந்து கொண்டிருந்த முருகன் அலையும் வேகம் கூடத்தொடங்கியது போலிருந்தது. அவன் ஆனந்தமாகக் கூத்தாடக்கொண்டிருந்தான். நான் காத்திருந்த அரிய கணம். குமரன் கோவிலில் குரவையொலி. எனக்கு உடல்சில்லிட்டது. மயிர்க்கால்கள் குத்திட்டு நின்றன. கண்ணீர் பெருகிவந்து பார்வையை மறைத்தது. சட்டென விழிகளைத் துடைத்தபோது, மாடத்தூண்களும் மண்டபமும் மறைந்து



அடர்ந்த மரங்களும் கொடிகளும் மேலெழுந்து வந்து சூழ்ந்து கொண்டன. எங்கும் காரிருள் பரவியது. தொலைவில் இருந்தவட்டிகள் உயர்ந்தன. இலைதழைகள் தயில்கருகி கற்பூரவாசனை எழுப்பி நிமிர்ந்தன. சிறுபறைகள் ஒலிக்க குறம்களிரும் மிகொட்டி கூத்தாடக்கொண்டிருந்தனர். நடுவில் வேலன் வெறியாடியபடி நின்றிருந்தான். மிக அருகில் தன்மாக ஒரு குரல் எழுந்தது. “சீர்கெழு செந்திலும் செங்கோடும் வெண்குன்றும் ஏரகமும் நீங்கா இறைவன் கைவேல் அன்றே, அணிமுகங்கள் ஓராறும் ஈராறு கையே இணையின்றித் தான் உடையான் ஏந்திய வேலன்றே” ஆயிரமண்டுகள் அகவை முதிர்ந்த அதே மூதாட்டி அப்போதும் விடாமல் ஒங்கிய குரலில் குரவை அயர்ந்து கொண்டிருந்தான். அந்த ஆதியொலி என்னவோ செய்தது. விம்மியபடியே கீழே அமர்ந்து கொண்டேன். குரவை நிலலாமல் ஒலித்துக்கொண்டே இருந்தது.

குரவைச்சத்தம் கிழக்கிலங்கைமக்களோடு இரண்டறக்கலந்து விட்ட ஒன்று. திருமணமா, நல்லகாரியங்களா, கோவில் திருவிழாக்களா, எல்லாமே குரவையொலியோடு ஆரம்பமாவதே இங்குவழக்கம். இப்போது பெருமளவு அருகி விட்டாலும், இன்றும் இங்கொன்றும் அங்கொன்றுமாக குரவை ஒலித்துக்கொண்டிருக்கிறது. முப்பது நாற்பது ஆண்டுகளுக்கு முன்வரை தமிழ்க்கிராமங்களில் மட்டுமன்றி முஸ்லிம் கிராமங்களிலிருந்து வீசும் காற்றும் அரிவையரின் குரவையொலியைத் தாங்கிவந்து வரவேற்றதை எண்ணி ஏக்கப்பெருமூச்சு விடுவோர் இன்றும் இருக்கிறார்கள்.

குரவை என்பது நாககையும் மேல் அண்ணத்தையும் மிகவேகமாக பயன்படுத்திய உயர்ந்த மீடறனில் உருவாக்கப்படும் ஒலி. பொதுவாக பெண்களே குரவையிடுவது வழக்கம். இதை பேச்சுவழக்கில் குலவை என்பார்கள்.

உலகெங்கும் பழங்குடிப்பண்பாடுகளில் குலவையிடல் வழக்கில் இருந்துவந்திருக்கிறது. ஆங்கிலத்தில் குலவைக்கு யுல்யுலேஷன் (Ululation) என்று பெயர். ஆபிரிக்கா, மத்திய கிழக்கு நாடுகள் மற்றும் தென்னிந்தியா, வங்கம் ஆகிய பகுதிகளில்



வாழும் மக்களிடம் தான்குலவை அவதானிக்கப்பட்டிருக்கிறது. மிஸ்ராகி என்னுயூத்தப்பிரிவினர், எதியோப்பிய கிறிஸ்தவர்கள் போன்றோர் சமயச்சடங்குகளின் போது குலவையிடுவது வழமை.

மத்திய கிழக்கு முஸ்லிம்கள், சமயச்சடங்குகளில் மாத்திரமன்றி, திருமணம், இறப்பு போன்ற நிகழ்வுகளின் போதும் குலவையிடுகிறார்கள். ஆபிரிக்க சமூகங்களிடமும் குலவை அதிகளவு அவதானிக்கப்பட்டிருக்கிறது.

இந்தியத் துணைக்கண்டத்தில் வங்கமும் தென்னகமும் இன்றும் குலவை நீடிக்கும் மையங்கள். வங்கத்திலும் ஒடிசாவிலும் குலவைக்கு ‘உலுல்லத் வனி’ என்று பெயர். அவர்களும் சமயச்சடங்குகளுக்கும் திருமணம் முதலான மங்கல நிகழ்வுகளுக்கும் உலுல்லத் வனியை பயன்படுத்துகிறார்கள். தென்னகத்தில் தமிழில்குலவை என்றும் மலையாளத்தில் குரவ என்றும் அழைக்கப்படும் இது,

இப்படியும் ஒரு காலம் நிலவியது : கதை— 8

(எல்லா இனத்துப் பேரப் பிள்ளைகளுக்கும் ஒரு பாட்டன் சொல்லும் பழம் கதைகள் - 8)

மட்டக்களப்பு மஜீதியா ஹோட்டலின் ஆட்டுக்கால் சூப்பும் சாவலின் கடை ஏலக்காய் பிளேன் டீயும்



1960 கள் அப்போதுமக்கு 20 வயதிருக்கும் பேராதனைப்பல்கலைக்கழகத்தில் படித்துக்கொண்டிருந்த நாட்கள். தவணை முடிவில்லீடு வருவோம். விடுமுறைநாட்களில் வீட்டில்நிற்பதனை விட நண்பர்களோடு சுற்றும்நாட்களே அதிகம்.

பின்னேரம் இருக்கவேஇருகிறது சினிமா. அப்போது மட்டக்களப்பில்மூன்று சினிமா நிலையங்கள் இருந்தன. ஒன்று கோட்டைமுனைப்பாலத்துக்குஇப்பால் அமைந்திருந்தஇம்பீரியல் தியேட்டர் மற்றது சற்றுத்தள்ளியிருந்த விஜயா தியேட்டர், இன்னொருதியேட்டரான ராஜேஸ்வராதியேட்டரோ கோட்டைமுனைப்பாலத்துக்கு அப்பால் இருந்தது. அனைத்தும் வாவிக்கரைஓரம் அமைந்திருந்தன. சினிமாவுக்குப்போகுமுன் நண்பர்கள்ஓரிடத்தில் ஒன்றுதிரள்வோம்.

நாம் சொல்லிவைத்துத் திரளும் இடம் மூன்றுஉண்டு.

ஒன்று பழைய பொலீஸ் ஸ்டேசனுக்கு முன்னாலிருந்த மெட்ராஸ் கபே. மற்றது இன்றையபொலீஸ் ஸ்டேசனுக்குமுன்னால் இருந்த இருந்தலங்கா பேக்கரி... இன்னொன்று அதற்குஎதிர்ப்புறமாக அரசடி பிள்ளையார் கோவிலுக்கு முன் இருந்த மஜீதியா ஹோட்டல். இந்தக் ஹோட்டல் 1965 இல் குயின்ஸ் ஹோட்டல் என்று பேர் மாற்றவும் பட்டது.

மூன்று கடைகளும்மூவினத்தவர்களுக்குச் சொந்தமானவை.

லங்கா பேக்கரியின் உரிமையாளர் ஒரு சிங்களவர். பெயர் எல்.எச். பியசேன. அங்கு அருமையான ஐட்டமாக பாண் இருந்தது. சரியாக ஐந்து மணிக்குச் சுடச்சுடபோறணையில் இருந்து இறக்கும் பாண் ஓர் இனிமையான மணம் தரும். அப்பாணுடன் ஓர் சீனிச் சம்பலும் தருவார். இரண்டும் இணைகையில் அதன் சுவையே அலாதி. சீனிச் சம்பலுடன் சாப்பிட்டு முடிய வாய் உறைப்பைத் தணிக்க சுடச்சுட ஓர் பிளேன் டீயும் அருந்தினால் சுவையின் உச்சம் தெரியும்.

மெட்ராஸ் கபே உரிமையாளர் ஒரு இந்தியர். அதிலே போடப்படும் உழுந்துவடையும் பருப்புவடையும் மிகச் சுவையானவை. அவற்றோடு தேங்காய்ப்பூவும் பச்சையிளாகாயும் வைத்து அரைத்த சம்பல் ஒன்றும் தருவார். அச்சம்பலோடு அந்த வடைகளைத் தொட்டுச் சாப்பிடுவது மஹா இன்பம்.

மஜீதியா ஹோட்டலை நடத்திவந்தவர்கள் காத்தான்குடியைச் சேர்ந்த இஸ்லாமியர், கடைஉரிமையாளரின் மகன்முபாரக் அரசடிப்பாடசாலையில் படித்துக்கொண்டிருந்தான்.இந்த மஜீதியா ஹோட்டலில்மிகச் சுவையான ஆட்டுக்கால் மாட்டுக்கால்சூப்புகளும் பிரியாணியும் கொத்து ரொட்டியும் கிடைக்கும்.

மஜீதியா ஹோட்டலுக்கு எதிரேதான் கிங்ஸ் ஹோட்டல் இருந்தது, அங்கு உள்ளூர் வெளியூர்ச் சாராயம்



இருந்தது. சாராயப்பிரியர்கள் அங்கு மாலைவேளிகளில் கூடுவர். இரவு பத்துமணிவரை கிங்ஸ் ஹோட்டல் திறந்திருக்கும். இரவு பத்து மணிவரை ஏனைய இரண்டு ஹோட்டல்களும் திறந்திருக்கும்.

இம்மூன்றினுள்ளும் எமது நண்பர் குழுவுக்கும் எனக்கும் மிகப்பிடித்த இடம் மஜீதியா ஹோட்டல்தான். அதற்கு இரண்டு காரணங்கள் இருந்தன. ஒன்று அங்கு பரிமாறப்படும் மிக மிகச் சுவையான உணவு மற்றது அங்கு பணியாற்றிய இஸ்லாமிய தமிழ்ப் பணியாளர்களின் அன்பான உபசரிப்பு. ஆம் அங்கு இரு இனத்தவரும் பணி புரிந்தனர். தினமும் மாலை வேளைகளில் அங்குபோவதால் அங்கு பணியாற்றிய அத்தனை முகங்களும் இப்போதும்ஞாபகத்தில் உள்ளன. பெயர்களைத்தான் மறந்துவிட்டேன்.

மஜீதியா ஹோட்டல் உணவு மிகவிசேடமானது, இக்ஹோட்டலை எனக்கு அறிமுகம் செய்தவன் காலம்சென்ற கவிஞன்சுபத்திரன். அவனதுஇயற்பெயர் தங்கவடிவேல். மட்டக்களப்பில் கம்யூனிஸிஸிந்தனைகளைவிதைத்தவர்களில் முக்கியமானவன். இன்னொருவன் எனதுமைத்துணன் வடிவேல்.

மூன்று பேரும் மாலை வேளைகளில் மஜீதியா ஹோட்டலில் கூடியமை காத்தான்குடியாரின் அந்தஉணவுச் சுவையைச்சுவைத்தமை என்பன என் வாழ்வில் என்றும் மறக்க முடியாதபொழுதுகள்.

முதல் தடவை நான் மஜீதியா ஹோட்டல் சென்றமை இன்றும் ஞாபகம்இருக்கிறது. இப்போதுபெற்றோல் சென்றிருக்கும் இடத்தில்தான் மஜீதியா ஹோட்டல்இருந்தது.

சைக்கிளை ஸ்டான்டில் சாத்திவிட்டு மஜீதியா ஹோட்டலின்உள்ளே செல்கிறோம். சுபத்திரனுக்குஅந்த இடம்பழக்கம், அங்குபணிபுரிந்தோர் பழக்கம் அதில்சிலர் கம்யூனிஸ்ட்

கட்சிக்காரர்கள் வேறு.

சுபத்திரனுக்கு அந்த இடம்மாத்திரமல்ல முன்னாலிருந்த கிங்ஸ்ஹோட்டலும் பழக்கம். அவனுக்குஅந்தப்பழக்கம் உண்டு, நாமும் அவனோடுஅங்கு செல்வோம்அவன் சாராயம்அருந்த நாம்சோடா அருந்துவோம்.

நான் இப்போசொல்ல வருவதுமஜீதியா அனுபவம்.

ஹோட்டலுக்குள் நுழைந்த சுபத்திரனை வரவேற்கின்றனர் பணியாளர்கள். என்ன வேணும்எனக்கேட்கிறார்கள். 'மெளனகுரு உனக்கு என்ன வேண்டும்ஆட்டுக்கால் சூப்பாமாட்டுக்கால் சூப்பா கோழிச்சூப்பா'எனக் கேட்கிறான் சுபத்திரன்.

நான் திணறிப்போகிறேன், மாடுசாப்பிடும் வழக்கம்வீட்டில் இல்லை. அது விலக்கப்பட்டஒரு இறைச்சியாகஎண்ணி



வாழ்ந்தகுடும்பப் பின்னணியில்வந்தவன் ஆட்டுக்கால்சூப் என்கிறேன்.

சிறிது நேரத்தில்அந்த ஆட்டுக் கால்சூப் வருகிறது. ஒரு குண்டான்பீங்கானில் அதுவருகிறது. சூப்பிற்குள்ஆட்டு எலும்புகள் தெரிகின்றன, ஆட்டுஇறைச்சித் துண்டங்களும் இடைக்கிடை தெரிகின்றனஆவி பறக்கிறது. அதன் மனமோநாசியைத் துளைக்கிறது, கூடவே மிளகுத்தூளும் உப்பும்உள்ள சின்னக்குப்பிகளும் வைக்கப்படுகின்றன.

'முதலில் ருசித்தபின்னர்உறைப்பு உப்புக்காணாவிட்டால் எடுத்துக் கலந்துகொள்' என்கிறான்குபத்திரன்.

நான் சூப்பைச்சுவைக்கிறேன் ஆஹா என்னசுவை அது.

அதுவோர் புதுவிதமானசுவை. புதுவிதநறுமணத்தோடு உறைப்பும்உப்பும் புளிப்பும் கலந்த சுவைகளோடு சுடச்சுட ஆட்டுக்கால் சூப்பு தொண்டைக்குள்இறங்குகிறது.

தொடர்ந்து ஓர்கொத்துரொட்டிக்கும் ஓடர்கொடுக்கிறான் சுபத்திரன். கொத்துரொட்டியும்எனக்குப் புதிது. ரொட்டியைக்கொத்தி அதன்மேல் சிறிது கறியும் ஊற்றிஎம்முன் வைக்கிறான் பணியாளர். அதுகோழிக்கொத்துரொட்டி அதுவும்குடும்ப முன்னால் வைக்கப்படுகிறது, சாப்பிடுகின்றேன்.

ஆஹா. அது இன்னோருசுவை.

இக்கொத்துரொட்டி மற்றும்சூப்புச் சுவைகளைஎமக்கு ஒருவகையில் அறிமுகம் செய்தவர்கள் நமது காத்தான்குடி இஸ்லாமியநண்பர்களே.

மஜீதியா ஹோட்டல்போல இஸ்லாமியர் நடத்தியசில ஹோட்டல்கள் மட்டக்களப்புபட்டினத்தில் இருந்தன. அவைபற்றித்தனியாக எழுதவேண்டும்.

மஜீதியாவில் ஆட்டுக்கால் சூப்பும் கொத்து ரொட்டியும் சாப்பிட்டுவிட்டு இம்பீரியல் தியேட்டுக்குப் படம்பார்க்கப்போகிறோம்.

சினிமா முடிகிறது வரும் வழியில் சாவலுடைய தேநீர்க்கடை இருக்கிறது. அதற்குல் நுழைகிறோம் அன்று மோசமானதோர்தமிழ்ப்படம் பார்த்தமையினால்உடலும் உள்ளமும்சோர்ந்து களைப்படைந்திருந்தது.

சாவல் எனஅழைக்கப்பட்ட அந்தச்சாஹூல் ஹமீட்டின் தேநீர்க்கடைகலகலப்பாக இருகிறது. அதன் கலகலப்பு எம் களைப்பைப், போக்குகிறது. முழுக்களைப்பையும்போக்குகிறது சாவல்போட்டுத்தந்த ஏலக்காய்போட்ட பிளேன்டீ.

மட்ராஸ் கபேபிளேன் டீயைவிட லங்காபேக்கரி பிளேன்டீயை விடஇது இன்னொருசுவை தருகிறது.

ஏலக்காய்பிளேன் டீக்குஅறிமுகமாகிறேன்.

அதன் பின்னர்நான் தனியாக சினிமாவுக்குச் செல்கையில் மஜீதியா ஹோட்டலில்ஆட்டுக்கால் சூப்புச்சுவைத்து விட்டுச்செல்வதும் சினிமாமுடிந்து வருகையில்சாவலின் கடையில்ஏலக்காய் பிளேன் டீஅருந்தி விட்டுவருவதும் வழக்கமாகிவிட்டது.

இன்று அவை இரண்டும்இல்லையே எனஏக்கம் பிறக்கிறது.

கற்கறியோம்

விஞ்ஞானம்

குணம் சவரிராஜா

இணைந்த காதுச்சோணை ஏற்கனவே விளக்கப்பட்டவாறு இணைந்த காதுச்சோணை பின்னிடவான முறையில் தலைமுறையரிமை அடையப்படும் ஒரு இயல்பாகும். கீழே தரப்பட்டுள்ள வம்சாவளிப்படத்தில் widow's peak கை கற்றுக்கொள்வதற்குப் பயன்படுத்தப்பட்ட அதே குடும்பம் இவ்வியல்புக்கும் பயன்படுத்தப்பட்டது. பிரிந்த காதுச்சோணையை ஏற்படுத்தும் ஆட்சியான எதிருரு 'F' என்னும் எழுத்தினாலும் பின்னிடவான எதிருரு 'f' என்னும் எழுத்தினாலும் குறிக்கப்பட்டுள்ளது.

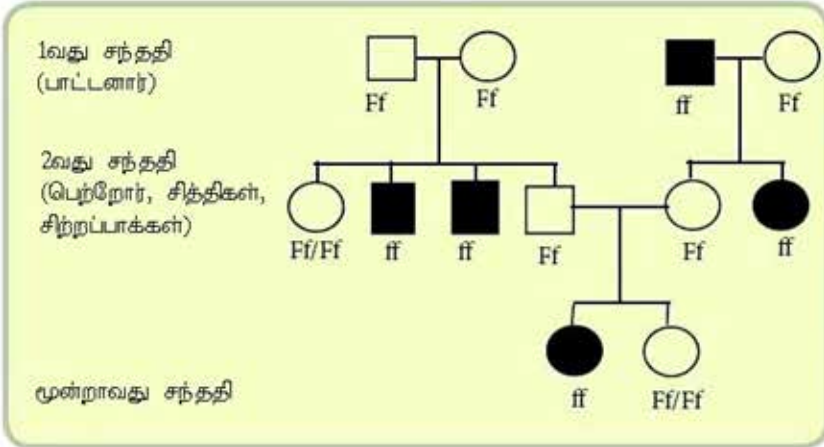

உரு.6.8. இணைந்த காதுச்சோணையின் தலைமுறையரிமை வடிவத்தைக் காண்பிக்கும் வம்சாவளிப்படம்

முதல் சந்ததியில், இணைந்த காதுச்சோணைகள் அற்ற இரு பெற்றோர்களும் இணைந்ததும் பிரிந்ததுமான காதுச்சோணைகளைக் கொண்ட கலப்புத் தோன்றல்களைக் கொண்டிருந்தனர். இரு பெற்றோர்களுமே இவ்வியல்புக்கு இதரநுகமுடையசர்களாக (Ff) இருந்தனர் என்பதை இது நமக்குத் தெரிவிக்கின்றது. அத்துடன் வழித்தோன்றலில் இணைந்த காதுச்சோணைகளைக் கொண்டிருந்த இரு ஆண்களும் சமநுகத்துக்குரிய பின்னிடவான எதிருருக்களைக் (ff) கொண்டு காணப்படுகின்றனர். மற்றும் பிரிந்த காதுச்சோணையுடைய ஒரு ஆணும் ஒரு பெண்ணும் இதரநுகமுடையவர்களாக (Ff) அல்லது சமநுகத்துக்குரிய ஆட்சியுடைய எதிருருக்களைக் (FF அல்லது Ff) உடையவர்களாக இருப்பர். முதலாவது சந்ததியில் இணைந்த காதுச்சோணையுடைய ஒரு ஆணுக்கும் பிரிந்த காதுச்சோணையுடைய பெண்ணுக்கும் இடையே மற்றொரு கலப்பு இடம்பெற்றது. இது இணைந்த காதுச்சோணையுடைய ஒரு மகளைக் கொடுத்தது. ஆகவே அவள் ff ஐக் கொண்டிருக்க வேண்டும். அடுத்தவர் FF ஆக அல்லது Ff ஆக இருக்கலாம். பிரிந்த காதுச்சோணையுடைய தோற்றவமைப்பைக் காண்பித்த ஒரு குடும்பத்திலிருந்து ஒரு ஆணும், மறு குடும்பம் ஒன்றிலிருந்து ஒரு பெண்ணும் இரண்டாவது சந்ததியில் இரண்டு பெண் வழித்தோன்றல்களை உண்டாக்கியபோது மூன்றாவது சந்ததிக்காக ஒருவர் இணைந்த செவிச்சோணைகளையும் மற்றையவர் பிரிந்த செவிச்சோணைகளையும் கொண்டு காணப்பட்டனர். ஆகவே பிரிந்த காதுச்சோணைகளுடன் இரண்டாவது சந்ததியில் கலப்பை மேற்கொண்ட ஆணும் பெண்ணும் Ff ஆக இருக்க வேண்டும். இணைந்த காதுச்சோணைகளையுடைய மூன்றாவது சந்ததிப் பெண்ணில் ஒருவர் ff யும் காவவேண்டும். மற்றவர் FF ஐ அல்லது Ff யைக் காவலாம்.

ஒரு ஒருகலப்புப்பிறப்பு இனங்கலத்தலைப் பயன்படுத்தி அதே குடும்பத்திலிருந்து இணைந்த காதுச்சோணையைக் கொண்டிருக்கக்கூடிய இன்னொரு பிள்ளையின் நிகழ்தகவு கணிக்கப்படமுடியும் (Ff x Ff). இந் நிலைமைக்கு சமநுகமுள்ள பின்னிடவான பிறப்புரிமையமைப்பு காரணமாக உள்ளதால், ஒவ்வொரு பிள்ளைக்குமான நிகழ்தகவு 1/4 ஆக உள்ளது.

குடும்பத்துக்கு பிறக்கும் ஒரு பிள்ளை, widow's peak யும் இணைந்த செவிச்சோணையையும் கொண்டு காணப்படும் வாய்ப்பு நிகழ்தகவு விதிகளைக் பயன்படுத்திக் கணிக்கப்படமுடியும். இரண்டு இயல்புகளுக்கும் சார்பான எதிருருக்கள் வெவ்வேறு நிறமூர்த்தங்களில் உள்ளன எனக் கருதுமிடத்து, இந்தத் துவிக்கலப்புப்பிறப்பு இனங்கலத்தலில் எதிருருக்களின் இருசோடிகளும் சுயாதீனமாகத் தன்வயத்ததொகுப்படைகின்றன (Ww Ff x WwFf).

எனவே பெருக்கல் விதியின் பிரகாரம், widow's peak (WWff / Wwff) ஐயும்

இணைந்த செவிச்சோணையையும் கொண்டிருக்கும் வாய்ப்பு

= widow's peak வாய்ப்பு x இணைந்த செவிச்சோணையின்

வாய்ப்பு

= 3/4 x 1/4

= 3/16

தொடர்ச்சி... (பக்கம் -14)

கணிதம்

தரு.எஸ்.சுவரூபன், ஆசிரியர், மட் / மமே/வவுணதீவு பரமேஸ்வரா வித்தியாலயம்.

ஒருங்கமை சமன்பாடுகளைத் தீர்த்தல்

• இரண்டு தெரியாக் கணியங்களைக் கொண்ட இரு சமன்பாடுகள், ஒருங்கமை சமன்பாடுகள் எனப்படும்.

$$\begin{aligned} 3. \quad x + 3y = 5 &\longrightarrow (1) \\ 2x + y = 5 &\longrightarrow (2) \end{aligned}$$

இங்கு x இன் குணகங்கள் +1, +2உம் y இன் குணகங்கள் +3, +1உம் ஆகும். x இன் குணகங்களோ y இன் குணகங்களோ சமமாகக் காணப்படவில்லை. எனவே, சமன்பாடு (1)இல் இரு பக்கங்களையும் 2ஆல் பெருக்கும் போது வரும் புதிய சமன்பாட்டில் x இன் குணகமும் சமன்பாடு (2)இல் உள்ள x இன் குணகங்களும் ஒரே ரீதியில் சமமானவையாகும். எனவே, xஐ நீக்குவதற்கு இரு சமன்பாடுகளையும் கழிக்க வேண்டும்.

$$(1) \times 2 \quad 2x + 6y = 10 \longrightarrow (3)$$

$$(3) - (2) \quad (2x + 6y) - (2x + y) = 10 - 5$$

$$2x + 6y - 2x - y = 5$$

$$5y = 5$$

$$\frac{5y}{5} = \frac{5}{5} \quad (\text{இருபக்கங்களையும் 5ஆல் வகுக்க})$$

$$y = 1$$

y = 1ஐ சமன்பாடு (1)இல் பிரதியிடுக.

$$\begin{aligned} x + 3y &= 5 \\ x + 3 \times 1 &= 5 \end{aligned}$$

$$\begin{aligned} x + 3 - 3 &= 5 - 3 \quad (\text{இரு பக்கங்களிலும் 3ஐக் கழிக்க.}) \\ x &= 2 \end{aligned}$$

$$\text{தீர்வுகள் } x = 2 \quad , \quad y = 1$$

$$\begin{aligned} 4. \quad 2a + 3b = -5 &\longrightarrow (1) \\ 5a - 2b = 16 &\longrightarrow (2) \end{aligned}$$

இங்கு a இன் குணகங்கள் +2, +5உம் b இன் குணகங்கள் +3, -2உம் ஆகும். b ஐ நீக்குவதற்கு b இன் குணகங்களைச் சமப்படுத்த வேண்டும். 3, 2 என்பனவற்றிற்குப் பொ.ம.சி 6 ஆகும். குணகத்தை 6 ஆக மாற்றுவதற்குச் சமன்பாடுகளைப் பெருக்குவதன் மூலம் செய்யலாம்.

$$(1) \times 2 \quad 4a + 6b = -10 \longrightarrow (3)$$

$$(2) \times 3 \quad 15a - 6b = 48 \longrightarrow (4)$$

$$(3) + (4) \quad (15a - 6b) - (4a + 6b + 48 + (-10))$$

$$(15a - 6b) + 4a - 6b = 38$$

$$19a = 38$$

$$\frac{19a}{19} = \frac{38}{19} \quad (\text{இருபக்கங்களையும் 19ஆல் வகுக்க})$$

$$a = 2$$

a = 2ஐ சமன்பாடு (1)இல் பிரதியிடுக.

$$2a + 3b = -5$$

$$2 \times 2 + 3b = -5$$

$$4 + 3b = -5$$

$$4 - 4 + 3b = -5 - 4 \quad (\text{இரு பக்கங்களிலும் 4ஐக் கழிக்க.})$$

$$\frac{3b}{3} = \frac{-9}{3} \quad (\text{இருபக்கங்களையும் 3ஆல் வகுக்க})$$

$$b = -3$$

$$\text{தீர்வுகள் } a = 2 \quad , \quad b = -3$$

❖ இங்கு செய்துகாட்டப்பட்ட கணக்குகளைக் கவனமாகப் பார்த்துக்கொள்க. அடுத்த வாரம் நடைமுறையுடன் தொடர்புபடுத்திக் கணக்குகளைச் செய்யலாம்.

பக்க அனுசரணை



மட்டக்களப்பு,
மெதடிஸ்த மத்திய கல்லூரி
பழைய மாணவர்கள் சங்கம்
பிரித்தானியா.

கற்கப்போம்

அறிவோம் - தெளிவோம் - பகிர்வோம் - 45

க.பொ.த. ((சா/த)) - புதிய பாடத்திட்டம் - தமிழ்

- மட்டுநகர் யுவன் -

தமிழ்மொழியும் இலக்கியமும் இல் 37ஆவது 38ஆவது 39ஆவது வினாக்களுக்கு விடையளிப்போம்.

புதிய பாடத்திட்டத்துக்கமைவாகத் தமிழ்மொழியும் இலக்கியமும் பாடத்துக்கான முதலாவது பரீட்சை 2016இல் நடைபெற்றது. நாம் 2017இல் நடைபெற்ற பரீட்சைக்குரிய வினாத்தாளில் வந்த 37ஆவது 38ஆவது 39ஆவது வினா அமைப்பை எடுத்துக்காட்டுக்காக இங்கே பார்ப்போம்.

•தரப்பட்ட பாடலை அடிப்படையாகக் கொண்டு வினாக்களுக்கு விடை தருக.

தென்னங் குரும்பைபோல் தலையே - கறுத்துச்
சிறுத்த மிளகுபோல் கண்கள்
முன்னும் பின்னும் சிறுகால்கள் - வளையும்
முதுகில் இரண்டு வெண்கோடு
கன்னங் கரிய கோட்டுடனே - தினையின்
கதிரைப் போன்று நெடுவாலே
தின்னும் கொள்யா மரத்தினிலே - தாவிச்
செல்லும் துள்ளும் அணிநிபிள்ளை.

37. இங்கு கவிஞர் கூறுவது அணிநிபிள்ளையின்
(1) தோற்றம் பற்றி (2) செயற்பாடு பற்றி
(3) தோற்றமும் செயலும் பற்றி (4) கறுசறுப்புப் பற்றி

38. இப்பாடலில் எத்தனை உவமைகள் இடம்பெற்றுள்ளன?
(1) இரண்டு (2) மூன்று (3) நான்கு (4) ஐந்து

39. இங்கு 'கன்னங்கரிய' என்பது
(1) அடுக்குத்தொடர் (2) இணைமொழித்தொடர்
(3) உவமைத்தொடர் (4) அடுக்கிடுக்குத்தொடர்

இவ்வாறு 2016இல், 2018இல் வந்த 37ஆவது 38ஆவது 39ஆவது வினாக்களையும் கவனத்திற்கொள்க.

இதில் வரும் வினாக்களுக்கான பாடல் உங்களது பாடத்திட்டத்தில் உள்ளதாக இருக்கமாட்டாது என்பதையும் கவனத்திற்கொண்டு புதியபுதிய பாடல்களைத் தேடி வாசித்து வைத்துக்கொள்ளுங்கள்.

இனி, பாடலை அடிப்படையாக வைத்துக் கேட்கப்படும் வினாக்களுக்கு விடையளிப்போம்.
•தரப்பட்ட பாடலை அடிப்படையாகக் கொண்டு வினாக்களுக்கு விடை தருக.

மாதர் தம்மை இழிவு செய்யும்
மடமை யைக்கொ ளுத்துவோம்
வைய வாழ்வு தன்னில் எந்த
வகையி னும்ந மக்குள்ளே
தாதர் என்ற நிலைமை மாறி
ஆண்க ளோடு பெண்களும்
சரிநி கர்சு மான மாக
வாழ்வம் இந்த நாட்டிலே.

37. இங்கு பாடலின் மையப் பொருள்
(1) சமத்துவம் பற்றியது (2) ஆண்பெண் சமத்துவம் பற்றியது
(3) உலக சமாதானம் பற்றியது (4) பெண்கொடுமை பற்றியது

38. இப்பாடலில் கவிஞர் சமூகத்துக்கு விடுப்பது
(1) வேண்டுகோள் (2) எச்சரிக்கை (3) அறைகூவல் (4) கட்டளை

39. இங்கு 'தாதர்' என்பது
(1) கணவன் (2) வேற்றினத்தார் (3) அடிமை (4) தொண்டர்

•தரப்பட்ட பாடலை அடிப்படையாகக் கொண்டு வினாக்களுக்கு விடை தருக.

எல்லை யில்லாததோர் வானக் கடலிடை
வெண்ணிலாவே! - விழிக்
கின்ப மளிப்பதோர் தீவென் றிலகுவை
வெண்ணிலாவே!
சொல்லையும் கள்ளையும் நெஞ்சையும் சேர்த்திங்கு
வெண்ணிலாவே! - நின்றன்
சோதி மயக்கும் வகையது தானென்சொல்
வெண்ணிலாவே!

37. இப்பாடலின் மூலம் கவிஞர் பற்றிச் சிறப்பாகச் சொல்லக்கூடியது
(1) வெண்ணிலாவுடன் வாழ விரும்புவவர் (2) இரவில் விருப்பமுள்ளவர்
(3) உலகத்தை ஆள விரும்புவவர் (4) இயற்கைமீது பிடிப்புள்ளவர்

38. இப்பாடலில் வரும் 'வானக்கடல்' என்பது
(1) தற்குறிப்பேற்ற அணி (2) தன்மை நவறிச்சி அணி
(3) உருவக அணி (4) உவமை அணி

39. இங்கு, கவிஞரின் விழிக்கு இன்பம் அளிப்பது
(1) தீவு (2) வெண்ணிலா (3) வானம் (4) சோதி

தொடர்ச்சி...

விஞ்ஞானம்

மென்டலியன் அல்லாத தலைமுறையரிமை (Non-Mendelian inheritance) Mendel இன் தலைமுறையரிமைக்குரிய விதிகளுக்கேற்ப இயல்புகள் தனிப்படுத்தப்படாத தலைமுறையரிமைக் கோலங்களையே மென்டலியன் அல்லாத தலைமுறையரிமை குறித்து நிற்கிறது. மென்டலின் பிறப்புரிமையியலில் (Mendelian genetics) எதிர்வு கூறப்பட்ட விகிதங்களில் தோன்றாத தோற்றவமைப்புக்களே மென்டல் அல்லாத தலைமுறையரிமையின் காட்டிகளாகும்.

மென்டல் அல்லாத கோலங்களுக்கு உதாரணங்கள் :

- எதிருருக்கள் முழுமையாக ஆட்சியுடையதாக அல்லது பின்னிடைவாக இல்லாதபோது. (நிறைவில் ஆட்சியும் இணை ஆட்சியும்)
- ஒரு குறிப்பிட்ட பரம்பரையலகு இரண்டிற்கு மேற்பட்ட எதிருருக்களைக் கொண்டிருக்கும்போது. (பல்லெதிருருத்தன்மை)(polyallelism)
- ஒரு தனியான பரம்பரை அலகு பல தோற்றவமைப்புக்களை உற்பத்தி செய்யும்பொழுது (பல்திருப்பவுண்மை)(pleiotropy)
- சில வேளைகளில் ஒரு குறிப்பிட்ட தோற்றவமைப்பைத் தீர்மானிப்பதில் இரண்டு அல்லது அதற்கு கூடுதலான பரம்பரையலகுகள் சம்பந்தப்பட்டிருத்தல் (மேலாட்சியும் பல்பரம்பரையலகுத் தலைமுறையரிமையும்)
- பரம்பரை அலகு இணைப்பு
- இலிங்கத்துக்குரிய நிறமுர்த்தங்களில் அமையப்பெற்றுள்ள பரம்பரையலகுகள் தமது இலிங்கத்துக்குரிய நிறமுர்த்தங்களில் சமமற்ற முறையில் விநியோகிக்கப்பட்டிருப்பதன் காரணமாக, ஆண்களிலும் பெண்களிலும் வெவ்வேறு தலைமுறையரிமைக் கோலங்களைக் காட்சிப்படுத்துகின்றன.

நிறைவில் ஆட்சி (Incomplete dominance)

ஆட்சியுடைய எதிருரு பின்னிடைவான தோற்றவமைப்பை முற்றாக மறைப்பதன் பெறுபேறாக சமநுகத்திற்குரிய ஆட்சியான நுகத்துக்கும் இதரநுகத்திற்குரிய நுகத்திற்கும் ஒத்ததான தோற்றவமைப்பு உருவாகும் தோற்றப்பாடு நிறைவு ஆட்சி (Coplplete dominance) எனப்படும். மறுகையில் பல்லினநுகநிலையில் இரண்டு எதிருருக்களில் இருந்தும் கலப்புள்ள தோற்றவமைப்புகள் வெளிக்காட்டப்படும் தோற்றப்பாடு நிறைவில் ஆட்சி (incomplete dominance) எனப்படும். கலப்புத் தோற்றவமைப்புக்களில் ஒவ்வொரு எதிருருவினதும் வெளிக்காட்டப்படும் அளவு, எதிருருக்களின் தன்மையின் அடிப்படையில் வேறுபடலாம்.

Mirabilis jalapa என்னும் நாலுமணிச்செடியில் பல வகைகளில் பூ நிறங்கள் காணப்படுகின்றன. சிவப்பு பூ தாவரங்கள் வெள்ளைப் பூ தாவரங்களுடன் இனங்கலக்கப்படும்பொழுது எல்லா F1 கலப்புப்பிறப்புக்களும் (இதரநுகமுடையவை) இளஞ்சிவப்பு பூக்களை உண்டாக்குகின்றன. அந்த முன்றாவது இடையான தோற்றவமைப்பானது சிவப்பு நிற சமநுகங்களையும் பார்க்க குறைந்தளவான சிவப்பு நிறப்பொருட்களையுடைய இதரநுகங்களின் பூக்களில் இருந்து தோன்றுகின்றது. F2 சந்ததியை பெற்றுக்கொள்ளுவதற்காக இந்த F1 இளஞ்சிவப்புப் பூக்கள் தமக்கிடையே தன்மகரந்தச் சேர்க்கைக்கு அல்லது அயன்மகரந்தச்சேர்க்கைக்கு உட்படுத்தப்பட்டபோது, அவை சிவப்பு (CRR), இளஞ்சிவப்பு (CRW) மற்றும் வெள்ளை (CWW) நிறப்பூக்களை 1:2:1 என்ற விகிதத்தில் கொடுத்தன. இந்த தோற்றவமைப்பு விகிதம் பிறப்புரிமையமைப்பு விகிதத்துடன் ஒத்ததாக உள்ளது. ஏனெனில் இதரநுகமுள்ளவை தோற்றவமைப்பு ரீதியில் இரண்டு சமநுகமுள்ள வகைகளுக்கு இடைப்பட்டனவாக இருப்பதே காரணமாகும்.

குறிப்பு: எதிருருக்களுள் எதுவுமே ஆட்சியற்றதாக இருப்பதால் மேல் மற்றும் கீழ் நிலை எழுத்துக்களுக்குப் பதிலாக இயல்பைக்குறித்துக் காட்டுவதற்கு ஓர் உயர்வரிவடிவம் (superscript) பயன்படுத்தப்படுகின்றது. அதாவது: சிவப்பு நிறத்திற்கு CR மற்றும் வெள்ளை நிறத்திற்கு CW..

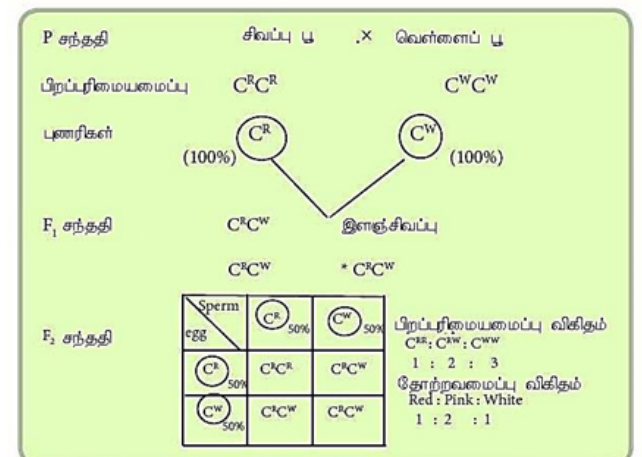

உரு 6.9. *Mirabilis jalapa* தாவர பூவின் நிறப் பரம்பரையலகில் நிறைவில் ஆட்சி

பக்க அனுசரணை



தொடர்ச்சி...

தேர்தலை தர்க்க.....

இனப்பிரச்சினைகளை தீர்வுகள் என்பது நீண்டகாலப் பிரச்சினை. அதனை இதுவரை தீர்ப்பதற்கான வாய்ப்புகள் கைகூடவில்லை. அது குறித்த பூரணமான வெளிப்படையான ஆய்வுகளுடன் வரவேண்டிய அவசியம் தமிழ் தேசியக் கூட்டமைப்புக்கு உள்ளது. இனி தமது நடவடிக்கைகள் என்ன, அது தற்போதைய நடவடிக்கைகளின் தொடர்ச்சியா அல்லது புதிய வழியா என்பதை அவர்கள் வெளிப்படையாகத் தன்மையுடன் மக்களுக்கு விளக்கியாக வேண்டும். அதேவேளை, ஏனைய தமிழ்க் கட்சிகளைப் பொறுத்தவரை கூட்டமைப்பு அதனைச் செய்யவில்லை, இதனைச் செய்யவில்லை, ஏமாற்றி விட்டது என்ற வாய்ப்புள்ளதால் வரவேண்டாம். உங்களிடம் மாற்றாக என்ன திட்டம் உள்ளது என்ற தெளிவான முன்வைப்புகளுடன் வாருங்கள்.

அபிவிருத்தியும் அப்படித்தான். கடந்த காலங்களில் சொன்னவற்றில் என்ன செய்து முடிந்தீர்கள், இனி என்ன செய்ய முடியும் என்ற நடைமுறை சார்ந்த திட்டங்களுடன் அரசியல் கட்சிகள் வந்தாக வேண்டும்.

கிழக்கு மக்களைப் பொறுத்தவரை இந்தப் பொதுவான தமிழர் பிரச்சினைக்கான தீர்வுத்திட்டம் என்பதைத் தவிர, உங்கள் தனித்துவமான பிரச்சினைகள் என்ன

என்பதை எந்த அளவுக்கு அரசியல் கட்சிகள் விளங்கியிருக்கின்றன, ஏற்கின்றன என்பதை மக்கள் தெளிவாக புரிந்தாக வேண்டும். அவற்றுக்கு தீர்வாக உங்களிடம் வரும் கட்சிகள் எதனைத் தம்வசம் வைத்திருக்கின்றன என்பதையும் நீங்கள் தெரிவிக்கவேண்டாம். எதனையும் தர்க்க ரீதியான கேள்விகளுடன் அணுகுங்கள். இல்லாவிட்டால் மீண்டும் ஒரு தடவை ஏமாந்துபோவீர்கள். அந்த ஏமாற்றம் இன்னும் பல தசாப்தங்களுக்கு உங்களை பின்னே தள்ளிச் சென்றுவிடவும் முடியும். உங்கள் கேள்விகளுக்கு அரசியல்வாதிகள் பதில் சொல்லக்கூடிய முக்கிய தருணம் தேர்தல், அதனைத் தவறவிட்டால் நீங்கள் ஏமாந்து போவீர்கள். உங்கள் தேர்தல் கடமையை சரியாகச் செய்யுங்கள். வாக்களிப்பு நிலையத்துக்கு சென்று வாக்களிப்பதுதான் உங்கள் கடமை என்று நினைத்து விடாதீர்கள். அதற்கு முன்னதாக ஆய்வும், முடிவெடுப்பும் இங்கு முக்கியமானது.

கேட்டால்தான் எதுவும் கிடைக்கும். தட்டினால்தான் கதவுகள் திறக்கும். இந்த முறை பலமாகத் தட்டுங்கள், ஏனெனில் இது உங்களுக்கு மிகவும் முக்கியமான காலம். மீண்டும் ஏமாற்றப்படாதீர்கள். சந்தர்ப்பத்தை தவற விடாதீர்கள்.

தொடர்ச்சி...

ஆளுமைக் கட்டமைப்பும்

அறிக்கையினைத் தயாரிப்பதற்கு 3 பேர் கொண்ட ஒரு குழுவை நியமித்து சுவாமி விபுலாநந்தா அழகியற்கற்கைகள் நிறுவகத்துக்கு அனுப்பியிருந்தது. அக்குழு சு.வி.அ.க.நிறுவகத்தில் பல ஆவணங்களைப் பரிசீலித்து ஓர் அறிக்கையினைத் தயாரித்து பல்கலைக் கழக மானியங்கள் ஆணைக்குழுவுக்கு அனுப்பியிருந்தது. அந்த அறிக்கையின் பிரகாரமே கலாநிதி.சி.ஜெய்சங்கர் அவர்கள் பதிற்கடமையிலிருந்து விடுவிக்கப்பட்டார். இதனைத் தொடர்ந்து பல்கலைக்கழக மானியங்கள் ஆணைக்குழுவின் பணிப்பின் பேரில் பல்கலைக் கழகப் பேரவையானது 3 பேர் கொண்ட ஒரு விசாரணைக் குழுவொன்றினையும் நியமித்துள்ளது. அந்த விசாரணைக்குழு விசாரணைகளை மேற்கொண்டதன் பிற்பாடே கலாநிதி.சி.ஜெய்சங்கர் மேல் சுமத்தப்பட்டுள்ள குற்றச்சாட்டுக்கள் ஆதாரமுடையதா அல்லது ஆதாரமற்றதா என்பது தெரியவரும். ஆனால் எழுந்தமான குற்றச்சாட்டுகளுக்கெல்லாம் விசாரணைக்குழு நியமிப்பது கிடையாது என்பதை நிர்வாக நடைமுறை அறிந்தவர்கள் விளங்கிக் கொள்வார்கள்.

இதுதொடர்பாக நான் உண்மைக்குப் புறம்பாக எழுதுகின்றேன் என கெளரீஸ்வரன் கருதுவாரேயானால் தற்போது நாட்டில் இருக்கும் தகவல் அறியும் சட்டத்தின் பிரகாரம் மேற்படி விடயம் தொடர்பான தகவல்களைப் பெற்று உண்மைகளை அறிந்து கொள்ளமுடியும். அதன் பிரகாரம் நான் குறிப்பிடுபவை கற்பனையாக, புனைவாக, பொய்யாக இருக்குமாயின் எனக்கு எதிராக வழக்குத்தாக்கல் செய்வதற்கு அவருக்கு உரிமையுண்டு. அதை விடுத்து சும்மா 'ஆளுமை, உண்மை, நேர்மை, எனும் காதிதப்புலி விளையாட்டுக்கள் எல்லாம் காட்டி வாசகர்களை முட்டாள்களாக்க வேண்டாம்.

மற்றுமொரு விடயம் என்னவெனில் மேலெழுந்தவாரியான தேற்றப்பாடுகளை மட்டும்

முன்வைப்பதை மாக்கிச் சம் ஏற்றுக்கொள்ளவில்லை அந்த தேற்றப்பாட்டுக்கான காரணங்களை வரலாற்றுப் பொருள்முதல்வாத அடிப்படையில் விளக்கவும் வேண்டும் என்கிறது. பல்கலைக் கழகத்தில் வருகை தருகலைஞர்களாக அண்ணாவிமார்கள் அழைக்கப்பட்டார்கள் என்றால் அந்த நிகழ்வை மட்டுமல்ல அந்த நிகழ்வுக்கான காரணங்களை வரலாற்றுப் பொருள்முதல்வாத அடிப்படையில் விளக்கப்படுதல் வேண்டும். அதுவே பக்கச்சார்பற்றதாக இருக்கமுடியும். இவைபற்றியெல்லாம் அறியாது மாக்ஸ்சின் ஒரு சில வசனங்களைப் பாடமாக்கி ஒப்புவிப்பதினால் மாத்திரம் மாச்சிச வாதிக்கலாக மாறிவிடமுடியாது.

மேலும், இறுதியாக கெளரீஸ்வரனிடம் ஒரு வேண்டுகோள் பேராசிரியர்களான கா.சிவத்தம்பி, சி. மெளனகுரு, மற்றும் கலாநிதி காரை சுந்தரம்பிள்ளை, குழந்தை சண்முகலிங்கம், கலாநிதி.சிதம்பரநாதன், தாசிசீயஸ் போன்றோர்களுடைய அரங்கப் பங்களிப்புக்களுக்கு நிகராக கலாநிதி. சி.ஜெய்சங்கர் செய்த புலமைத்துவ பணி அல்லது படைப்பாக்கப் பணி என்பவற்றில் ஏதேனும் ஒன்றை முன்வைத்து உரையாட வருமாறு அழைக்கின்றேன். அத்துடன் மேற்படி அரங்கியலாளர்கள் தொடர்பான தங்களுடைய விமர்சனங்களை முன்வைத்து அவற்றை கலாநிதி. சி.ஜெய்சங்கர் எவ்வாறு தனது அரங்கப் படைப்பாக்கத்தின் மூலம் வெற்றி கொண்டு ஈழத்து தமிழ் அரங்குக்கு ஒரு முத்திரையைப் பதித்துள்ளார் என்பதை விளக்குமாறும் கேட்டுக்கொள்கின்றேன்.

எனவே, வார்த்தைப் போலிகளை எழுதி வாசகர்களை முட்டாளாக்க முனையாது என்னால் குறிப்பிடப்பட்ட கலாநிதி. சி.ஜெய்சங்கர் அவர்களுடைய பதிக் கடமை தொடர்பான விடயத்துக்கு பொருத்தமான பதிலை வழங்குவதோடு அவருடைய ஆளுமையினை தக்க சான்றாதாரங்களுடன் நிறுவுமாறு கேட்டுக்கொள்கின்றேன்.

தொடர்ச்சி...

எது தேசியம்? எங்கே.....

தொழிற்சாலையாக இருக்கலாம். அதேபோல ஆற்று மண்ணை அகழ்ந்தெடுத்து ஏற்றுமதி செய்கின்ற பேர்மிட் ஒப்பந்தக்காரர்களாக இருக்கலாம். இவற்றையெல்லாம் ஆதரிப்பதும், ஊக்குவிப்பதும்? கண்டும் காணாமல் இருப்பதும் தேசியத்துக்கு எதிரானதே.

இன்று மட்டக்களப்பில் இருந்து தினம் தினம் கொழும்பு நோக்கி பயணிக்கின்ற பார ஊர்திகளை எத்தனை பேர் கவனித்திருப்பீர்கள். ஓரிருவர்பயணத்தில் கொழும்பு செல்லும்போது சமார் நூற்றுக்கும் அதிகமான மண் லொறிகள் முக்கி முனக்கிகொண்டு உங்களை தாண்டி சென்று கொண்டேயிருக்கின்ற தே! அவையனைத்தும் ஆற்றுமண்ணால் நிரப்பியிருக்கின்றதே! அவையெல்லாம் எமது ஊத்துச்சேனை போன்ற வடமுனையின் குக்கிராமங்களில் இருந்து அள்ளியெடுக்கப்படும் ஆற்று மண் என்பதை எத்தனை பேர் அறிந்துள்ளீர்கள்? மாலைதீவுக்கும் சிங்கப்பூருக்கும் ஏற்றுமதி செய்வதற்கென்று எமது மண்வளம் திருடப்படுவதற்கு அரசியல்வாதிகளை பயன்படுத்தி பெற்றுக்கொள்கின்ற பேர்மிட் ஒன்றே போதுமானதாயிருக்கின்றது. இவையனைத்தும் எமது தமிழ் தேசியத்தின் எதிரிகள் என்று சொல்லப்படுகின்ற சிங்களவரால் செய்யப்படுவதல்ல. எமது தமிழ் தேசிய எம்பிக்களும் முன்னாள் மாகாணசபை உறுப்பினர்களும் வைத்திருக்கின்ற பினாமிகளே இந்த துரோகங்களை செய்கின்றனர். இதுதானா தமிழ் தேசியம்? இதுதானா தேசியத்தை காப்பாற்றுகின்ற லட்சணம்?

எனவேதான் அதிகாரம் கைமாறுவதால் மட்டும் தேசியம் வென்றுவிடாது. சுழற்சிமுறையில் வேறு தலைவர்களும் அவர்களையண்டிய வேறு சில சில ஒப்பந்தக்காரர்களும் வருவார்களேயன்றி இந்த களவாணித்தனமும் எமது தேசிய வளங்களை சூறையாடுகின்ற பன்னாட்டு கம்பெனிகளின் அடாவடித்தனங்களும் தொடர்ந்து கொண்டேயிருக்கும். எமது மக்கள் இந்த வளச் சரண்டல்கள் குறித்து எவ்வித பிரசாரமும் இல்லாதிருக்கும் வரை இந்த கூட்டுக்களவு நடந்துகொண்டேயிருக்கும். ரணில் அரசாங்கம் கடந்த இரு வருடங்களுக்கு முன்னர் செய்து கொண்ட ஒப்பந்தம் ஒன்றின் பெயரில் இப்போது லண்டனில் இருந்தும் சிங்கப்பூரில் இருந்தும் வைத்திய சாலைக்கழிவுகள் கொட்டுகின்ற குப்பைமேடாக எமது தேசம் இன்று மாறியுள்ளது. இவற்றில் மண்ணிலே புதைக்கக்கூடாத மருந்துக்கழிவுகளும் இரசாயன பொருட்களும் ஏன் மனித உடல்களின் எச்சங்களும் கூட இலங்கையில் கொட்டப்படுவதற்காக வந்து சேருகின்றன. இவை எத்தனை தூரம் எமது மண்வளத்தை பாதிக்கும் என்பது சொல்லித் தெரியவேண்டியதில்லை.

இன்று தென்னிலங்கையில் கொட்டப்படுகின்ற இந்த கழிவுகள் விரைவில் கிழக்கு மாகாணத்தின் எல்லை பிரதேசங்களை நோக்கி வந்தாலும் தமிழ் தேசிய கூட்டமைப்பினர் அதையும் ஐக்கிய தேசிய கட்சி பெயரால் ஏற்றுக்கொண்டு கள்ள மெளனம் காப்பர் என்பது மட்டும் உறுதி. ஏற்கனவே ஓட்டமாவடி யை தாண்டியும் பொலநறுவை மாவட்ட எல்லை வரை உள்ள கொழும்பு வீதியிலே இருமருங்கிலும் பலவிதமான குப்பைகளும் கொட்டப்பட்டுக்கொண்டிருக்கின்றன. அது யாரால் எங்கிருந்து கொண்டு வரப்படுகின்றது? என்பதையிட்டு எமது எம்பிமாரோ அதிகாரிகளோ

எண்ணிப்பார்த்ததுண்டா? இப்படியாக பொலித்தீன்களும் தகரங்களும் இன்னபிற இத்துப்போகமாட்டாத கழிவுப்பொருட்களும் இந்த காடுகளுக்குள் கொட்டப்படுவதால் அந்த மண்ணும் வனமும் எதிர்காலத்தில் அழிந்து போக நேரிடும். பின்னர் மழை எங்கிருந்து வரும், தண்ணீர் எங்கிருந்து வரும்? இயற்கையை அழித்துவிட்டு அமெரிக்கன் தண்ணீர்ப் போத்தல்களிடம் தஞ்சமடைவது ஒன்றே நடந்துவருகின்றது.

ஆகவே இந்த மண்ணை நேசிக்கின்ற அதனை வளப்படுத்த துடிக்கின்ற இளந்தலைமைகளே எமது தேவை. எமது இயற்கை வளங்களை சரண்டுக்கின்ற பன்னாட்டு கம்பெனிகளைக் கண்டு வெகுண்டெழுமின்ற தலைமைகளே தமிழ் தேசியத்தை காப்பாற்ற முடியும். வளத்தில் சம பங்கீட்டையும் வாழ்வாதாரங்களில் சமூகநீதியையும் உறுதி செய்கின்றவர்களே தேசியத்தின் காப்பாளர்களாகும். வாகரையிலே குழந்தை போராளிகள் இருந்த காலத்தில் மட்டும் மனித உரிமை மீறப்படவில்லை, இன்று வாகரைக் குழந்தைகள் வீதியிலே நின்று பழங்கள் விற்கின்ற கையறு நிலையும் மனித உரிமைமீறல்தான். 'கொடிது கொடிது வறுமை கொடிது, அதனிலும் கொடிது இளமையில் வறுமை' என்பார் ஒளவையார். இன்று வெருகலிலும் வாகரையிலும் கதிரவெளியிலும் பனிச்சங்கேணியிலும் சிறார்களுக்கு மறுக்கப்படுகின்ற கல்விக்கு யார் பொறுப்பு? இந்த சமூகப்பொறுப்பை நமுவ விட்டுக்கொண்டு தேசியம் பேசுவதில் எவ்வித அர்த்தமுமில்லை. யுத்தம் முடிந்து பத்து வருடங்களாகின்றன. எத்தனை பாடசாலைகளை தரமுயர்த்தியுள்ளோம்? எத்தனை மாணவர்களுக்கு போக்குவரத்து வசதிகளை உறுதி செய்துள்ளோம்? எத்தனை கல்வி வலையங்களை உருவாக்கியுள்ளோம்? எத்தனை குளங்களை புனரமைத்துள்ளோம்? இதெல்லாம் இடக்கறை கொள்வதுதான் தேசியம். மாறாக ஆயிரம் வெளிமேயுறு என்று அறிக்கைகள் விடுவதும் தீர்வு தீர்வு என்று மக்களை ஏமாற்றுவதும் தமிழ் தேசியமல்ல. தப்பி பிழைத்து கிடக்கும் மாவீரர் குடும்பங்களை பிச்சை எடுக்க வைத்துவிட்டு மாவீரர் சமாதிகளில் வருடாவருடம் தீபமேற்றுவதும் தமிழ் தேசியமல்ல.

தொடர்ச்சி...

தனியார் துறை...

சமர்ப்பிக்கப்பட்டுள்ளது என்பதை நான் சபையில் தெரிவித்துக்கொள்ள விரும்புகின்றேன்.

இந்த நடவடிக்கைகளை தொடர்ந்து ஆக குறைந்த சம்பளம் தற்போது நடைமுறையில் உள்ள 2005 ஆம் ஆண்டு வரவு செலவுத்திட்ட நிவாரணத்திற்கு உட்பட்டவகையில் தனியார் துறையினரின் அடிப்படை சம்பளம் 16,000 ரூபாவாக அதிகரிப்பதாக தெரிவித்தார்.

இதற்கு மேலதிகமாக நிர்வாகம் மற்றும் கட்டளைச் சட்டம் ஆகியவற்றின் கீழ் சம்பள அதிகரிப்பு சபையின் மூலம் இதற்கான நடவடிக்கை தற்பொழுது மேற்கொள்ளப்பட்டுள்ளது. இதற்கு அமைவான 2019 ஆம் ஆண்டில் சம்பள அதிகரிப்பு சபை சம்பள அதிகரிப்பிற்கான நடவடிக்கைகளை மேற்கொண்டுள்ளது.

இந்த நடைமுறைகளுக்கு அமைவாக அரசாங்க ஊழியர்களின் சம்பள அதிகரிப்பை போன்று தனியார் துறையினரின் சம்பள அதிகரிப்பிற்கும் நடவடிக்கை மேற்கொள்ளப்பட்டுள்ளது என்றும் அமைச்சர் மேலும் தெரிவித்துள்ளார்.

அக்கினி புலையவெளி உணவு உற்பத்திப் பொருட்கள்



- சுவையான மரவள்ளிப் பொரியல்
- சுவையான மிக்சர்

ஆகியன தற்போது எம்மால் விற்பனை செய்யப்படுகின்றன. தேவையானவர்கள் எம்மைத் தொடர்பு கொள்ளவும்.

தொலைபேசி இல:- 0771516203

விலாசம் : அக்னி உற்பத்திகள், பதுளை வீதி, புலையவெளி,
செங்கலடி. மட்டக்களப்பு

மரவள்ளிக் கிழங்குச் சீவல்

100 கிராம் 60 ரூபாய்

200 கிராம் 110 ரூபாய்

மிக்சர்

1 கிலோ 300 ரூபாய்



எம்மிடம் இருந்து இந்த உற்பத்திப் பொருட்களைப் பெற்று விற்பனை செய்ய விரும்புவோர் விலையைப் பேசித் தீர்மானிக்கலாம்.

கொள்வனவு செய்யப்படும் அளவினை பொறுத்து மட்டக்களப்பிற்கு உட்பட்ட பகுதிகளில் கொண்டுவந்து விநியோகிக்கப்படும்.

(இது லண்டன் ஈழபதிஸ்வரர் ஆலயத்தின் ஆதரவு மற்றும் நிதியுதவியில் மேற்கொள்ளப்படும் கிராம அபிவிருத்தித் திட்டம்.)